

Załącznik nr 4 do Standardu technicznego nr 49/2026
- stacje transformatorowe SN/nN na tereny zalewowe
do stosowania w TAURON Dystrybucja S.A.
(wersja pierwsza).

„Rysunki.”

Kraków, marzec 2026 r.

Spis Rysunków

Nr kol.	Tytuł rysunku
I	Cześć I – Stacje transformatorowe prefabrykowane SN/nN na tereny zalewowe Wariant 1
1.1	Wariant 1 – wyniesienie studni kablowej 0,5 m ponad poziom terenu. Widok ogólny stacji.
1.2	Wariant 1 – wyniesienie studni kablowej 0,5 m ponad poziom terenu. Widok A stacji – z przodu.
1.3	Wariant 1 – wyniesienie studni kablowej 0,5 m ponad poziom terenu. Widok B stacji – z tyłu.
1.4	Wariant 1 – wyniesienie studni kablowej 0,5 m ponad poziom terenu. Widok C stacji – z boków.
1.5	Wariant 1 - wyniesienie studni kablowej 0,5 m ponad poziom terenu. Rozmieszczenie urządzeń w stacji.
2.1	Wariant 1 - wyniesienie studni kablowej 1,0 m ponad poziom terenu. Widok ogólny stacji
2.2	Wariant 1 - wyniesienie studni kablowej 1,0 m ponad poziom terenu. Widok A stacji - z przodu
2.3	Wariant 1 - wyniesienie studni kablowej 1,0 m ponad poziom terenu. Widok B stacji - z tyłu.
2.4	Wariant 1 - wyniesienie studni kablowej 1,0 m ponad poziom terenu. Widok C stacji - z boków
2.5	Wariant 1 - wyniesienie studni kablowej 1,0 m ponad poziom terenu. Rozmieszczenie urządzeń w stacji.
3.1	Wariant 1 - wyniesienie studni kablowej 1,5 m ponad poziom terenu. Widok ogólny stacji
3.2	Wariant - wyniesienie studni kablowej 1,5 m ponad poziom terenu. Widok A stacji - z przodu
3.3	Wariant 1 - wyniesienie studni kablowej 1,5 m ponad poziom terenu. Widok B stacji - z tyłu.
3.4	Wariant 1 - wyniesienie studni kablowej 1,5 m ponad poziom terenu. Widok C stacji - z boków
3.5	Wariant 1 - wyniesienie studni kablowej 1,5 m ponad poziom terenu. Rozmieszczenie urządzeń w stacji.
4.1	Wariant 1 - wyniesienie studni kablowej 2,0 m ponad poziom terenu. Widok ogólny stacji
4.2	Wariant 1 - wyniesienie studni kablowej 2,0 m ponad poziom terenu. Widok A stacji - z przodu
4.3	Wariant 1 - wyniesienie studni kablowej 2,0 m ponad poziom terenu. Widok B stacji - z tyłu.
4.4	Wariant 1 - wyniesienie studni kablowej 2,0 m ponad poziom terenu. Widok C stacji - z boków
4.5	Wariant 1 - wyniesienie studni kablowej 2,0 m ponad poziom terenu. Rozmieszczenie urządzeń w stacji.
I	Cześć I – Stacje transformatorowe prefabrykowane SN/nN na tereny zalewowe Wariant 2
1.1	Wariant 2 - Stacja podziemna pograżona w gruncie na głębokość 1 m. Widok A.
1.2	Wariant 2 - Stacja podziemna pograżona w gruncie na głębokość 1 m. Widok B.
1.3	Wariant 2 - Stacja podziemna pograżona w gruncie na głębokość 1 m. Widok C

Nr kol.	Tytuł rysunku
1.4	Wariant 2 - Stacja podziemna pograżona w gruncie na głębokość 1 m. Rozmieszczenie urządzeń
1.5	Wariant 2 - Schemat elektryczny stacji.
II	Cześć II – Stacje transformatorowe słupowe SN/nN na tereny zalewowe Wariant 3
1.1	Wariant 3 - Schemat elektryczny słupowej stacji transformatorowej SN/nN zasilanej z linii napowietrznej SN końcowo.
1.2	Wariant 3 - Sylwetka słupowej stacji transformatorowej SN/nN zasilanej z linii napowietrznej SN z przewodami PAS końcowo - z przeciwnej strony transformatora, nN wyprowadzone kablowo.
1.3	Wariant 3 - Sylwetka słupowej stacji transformatorowej SN/nN zasilanej z linii napowietrznej SN z przewodami AFL końcowo - z przeciwnej strony transformatora, nN wyprowadzone kablowo.
1.4	Wariant 3 - Sylwetka słupowej stacji transformatorowej SN/nN zasilanej z linii napowietrznej SN z przewodami PAS końcowo - od strony transformatora, nN wyprowadzone kablowo.
1.5	Wariant 3 - Sylwetka słupowej stacji transformatorowej SN/nN zasilanej z linii napowietrznej SN z przewodami AFL końcowo - od strony transformatora, nN wyprowadzone kablowo.
2.1	Wariant 3 - Schemat elektryczny słupowej stacji transformatorowej SN/nN zasilanej kablem ziemnym lub napowietrzny SN.
2.2	Wariant 3 - Sylwetka słupowej stacji transformatorowej SN/nN zasilanej kablem ziemnym, nN wyprowadzone napowietrznie.
2.3	Wariant 3 - Sylwetka słupowej stacji transformatorowej SN/nN zasilanej kablem ziemnym, nN wyprowadzone napowietrznie i kablowo.
2.4	Wariant 3 - Sylwetka słupowej stacji transformatorowej SN/nN zasilanej kablem napowietrzny - od przeciwnej strony transformatora, nN wyprowadzone kablowo.
2.5	Wariant 3 - Sylwetka słupowej stacji transformatorowej SN/nN zasilanej kablem napowietrzny - od strony transformatora, nN wyprowadzone kablowo.
3.1	Wariant 3 - Schemat elektryczny słupowej stacji transformatorowej SN/nN zasilanej kablem ziemnym lub napowietrzny SN, rozłącznik z uziemnikiem.
3.2	Wariant 3 - Sylwetka słupowej stacji transformatorowej SN/nN zasilanej kablem napowietrzny - z przeciwnej strony transformatora, rozłącznik z uziemnikiem, nN wyprowadzone kablowo.
3.3	Wariant 3 - Sylwetka słupowej stacji transformatorowej SN/nN zasilanej kablem SN, rozłącznik z uziemnikiem, nN wyprowadzone kablowo i napowietrznie.
3.4	Wariant 3 - Sylwetka słupowej stacji transformatorowej SN/nN zasilanej kablem napowietrzny - z przeciwnej strony transformatora, rozłącznik z uziemnikiem, nN wyprowadzone kablowo i napowietrznie.
4	Wariant 3 - Widok wyposażenia rozdzielnicy nN w rozłączniki bezpiecznikowe listwowe oraz widok rozmieszczenia urządzeń w przedziale pomiarowym.
5.1	Wariant 3 - Schemat elektryczny rozdzielnicy nN słupowej stacji transformatorowej z transformatorem do 250 kVA.
5.2	Wariant 3 - Schemat elektryczny rozdzielnicy nN słupowej stacji transformatorowej z transformatorem 400 kVA.
6.1	Wariant 3 - Schemat poglądowy układu uziemienia słupowych stacji transformatorowych SN/nN na tereny zalewowe.
6.2	Wariant 3 - Schemat poglądowy układu uziemienia słupowych stacji transformatorowych SN/nN na tereny zalewowe w przypadku rozdzielenia uziemienia funkcjonalnego i ochronnego.
7.1	Wariant 3 - Tabliczka ostrzegawcza

Nr kol.	Tytuł rysunku
7.2	Wariant 3 - Tabliczki informacyjne

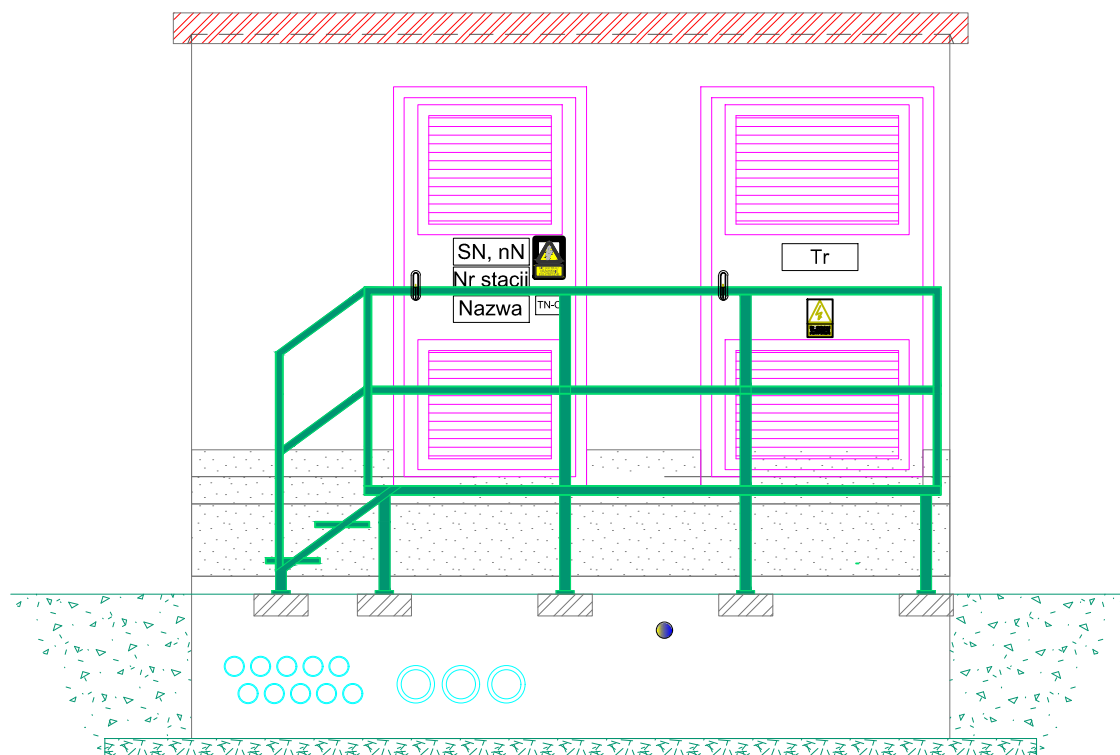
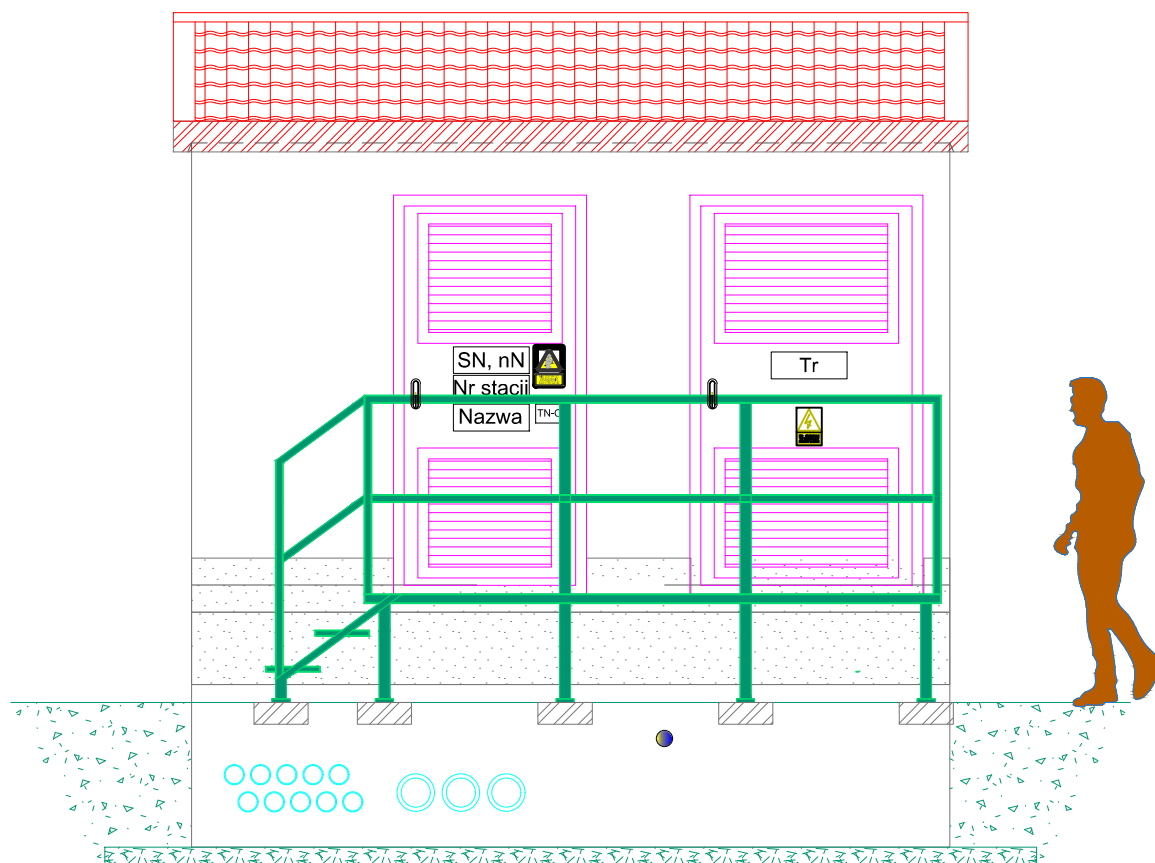

Wariant 1 - wyniesienie studni kablowej 0,5 m ponad poziom terenu.
Widok ogólny stacji

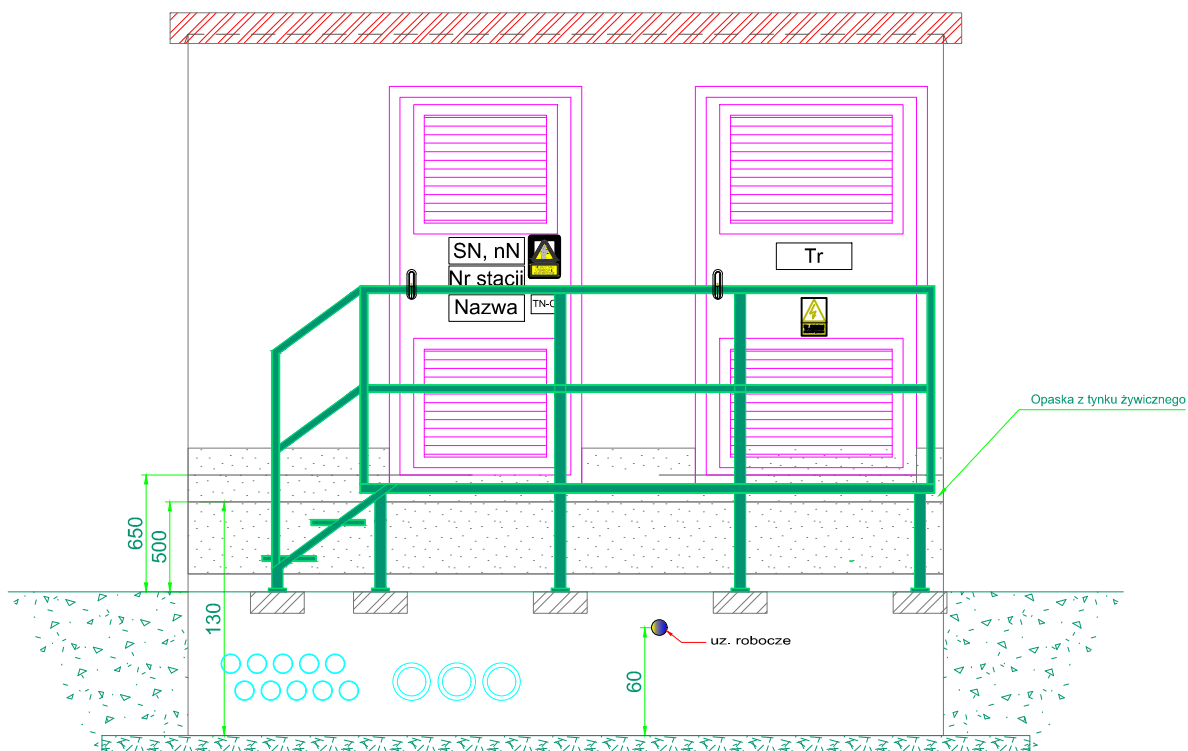
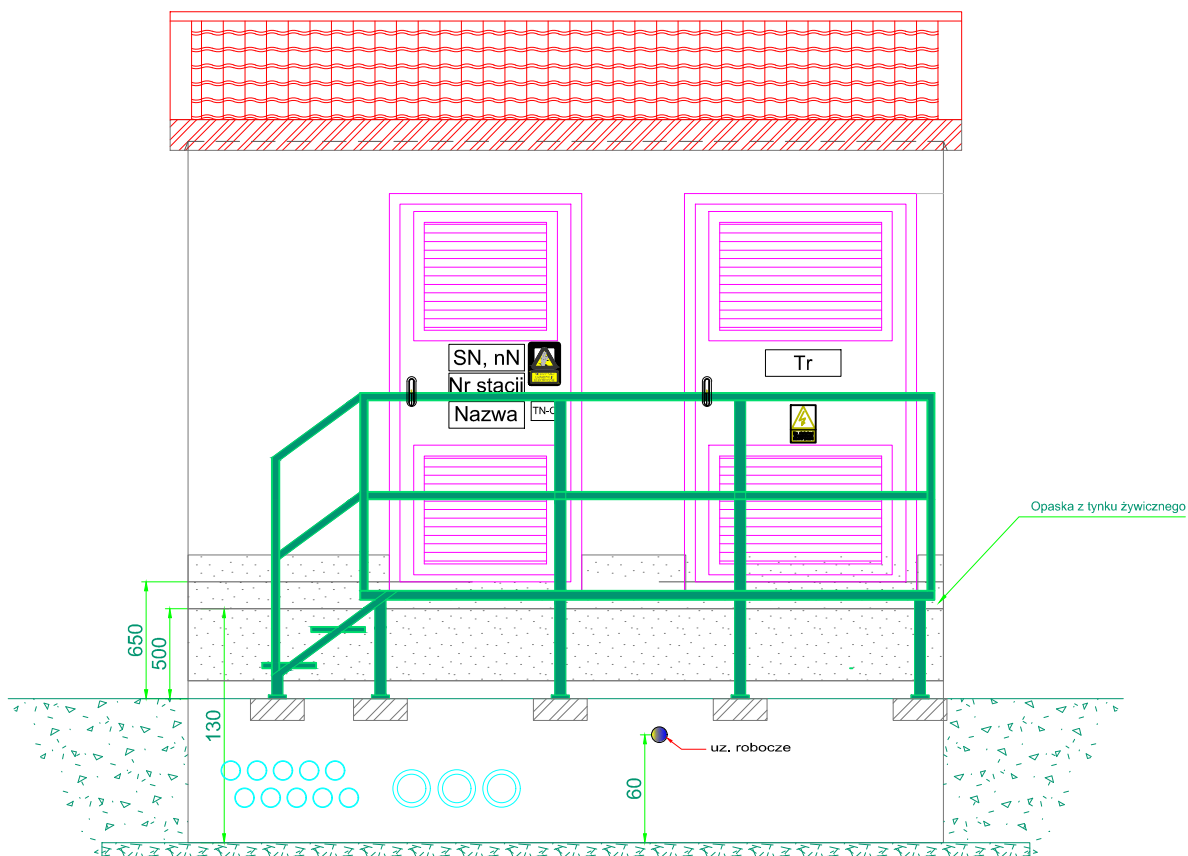

Wariant 1 - wyniesienie studni kablowej 0,5 m ponad poziom terenu.
Widok A stacji - z przodu

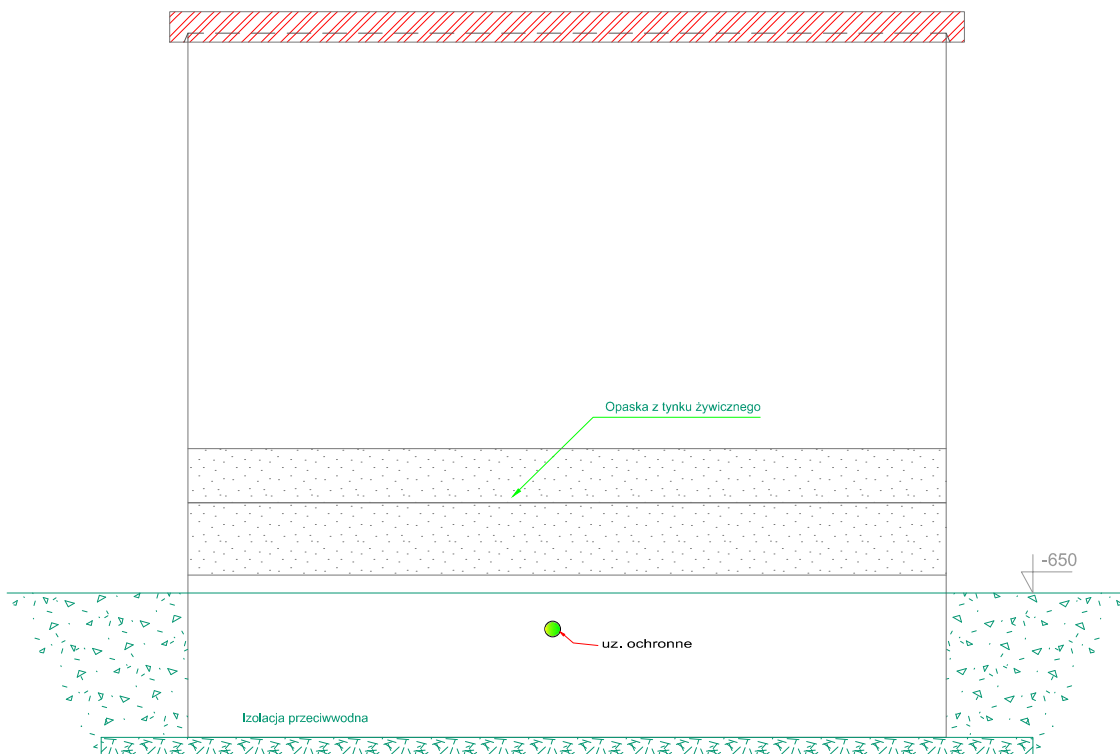
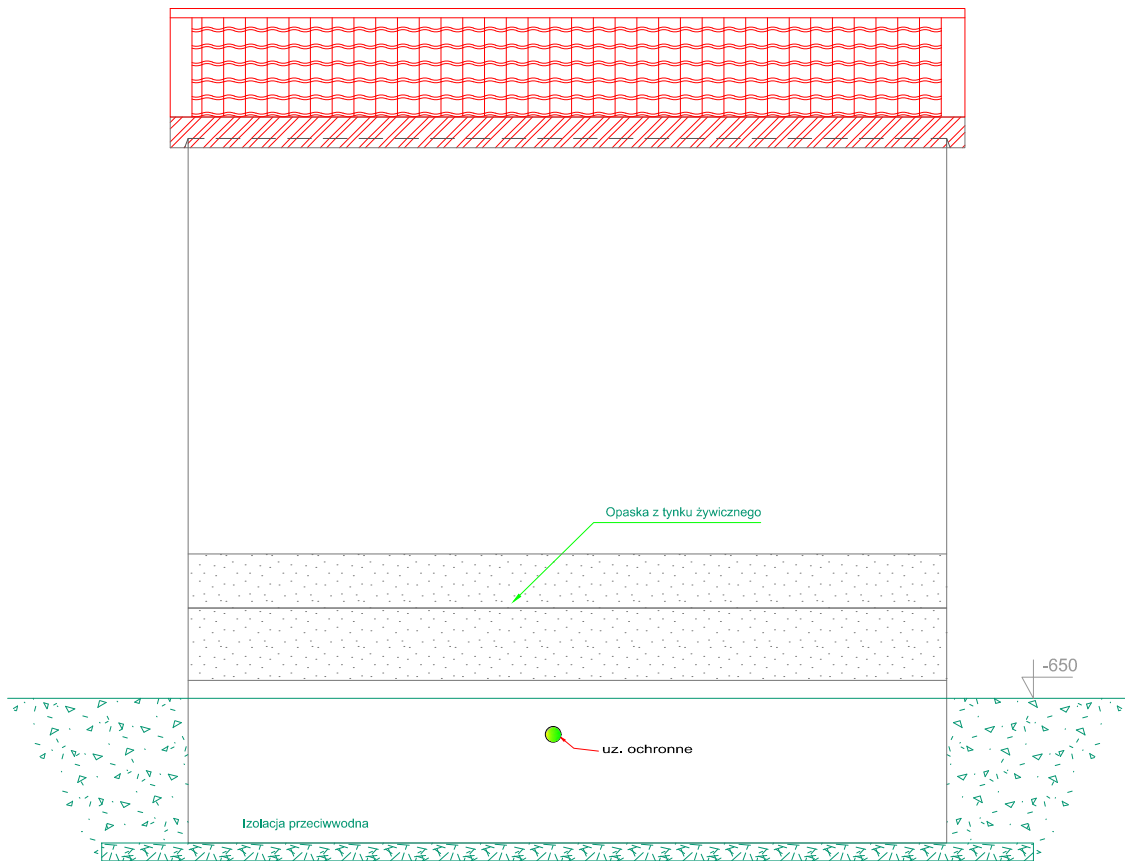

Wariant 1 - wyniesienie studni kablowej 0,5 m ponad poziom terenu.
Widok B stacji - z tyłu.

1.3

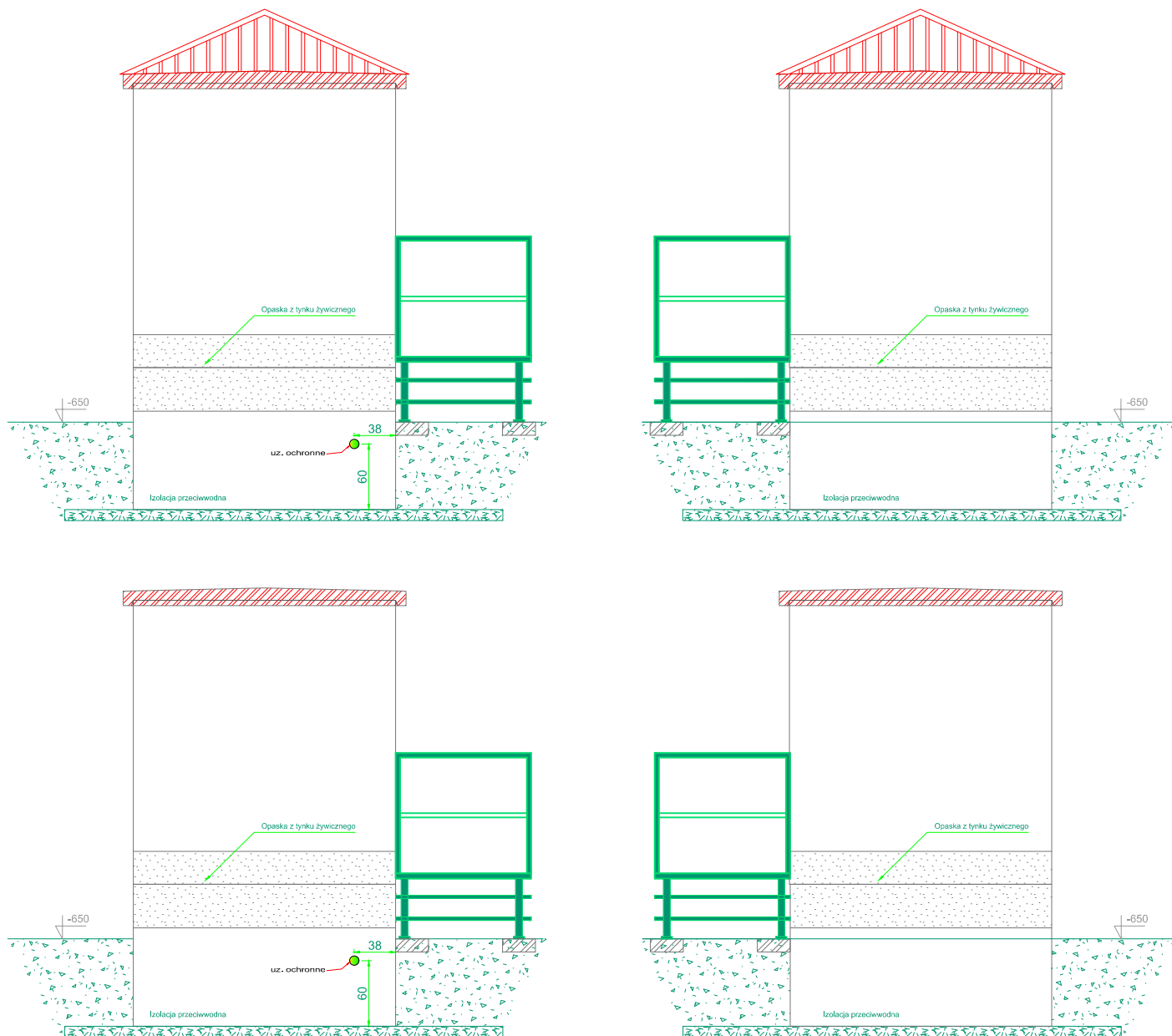

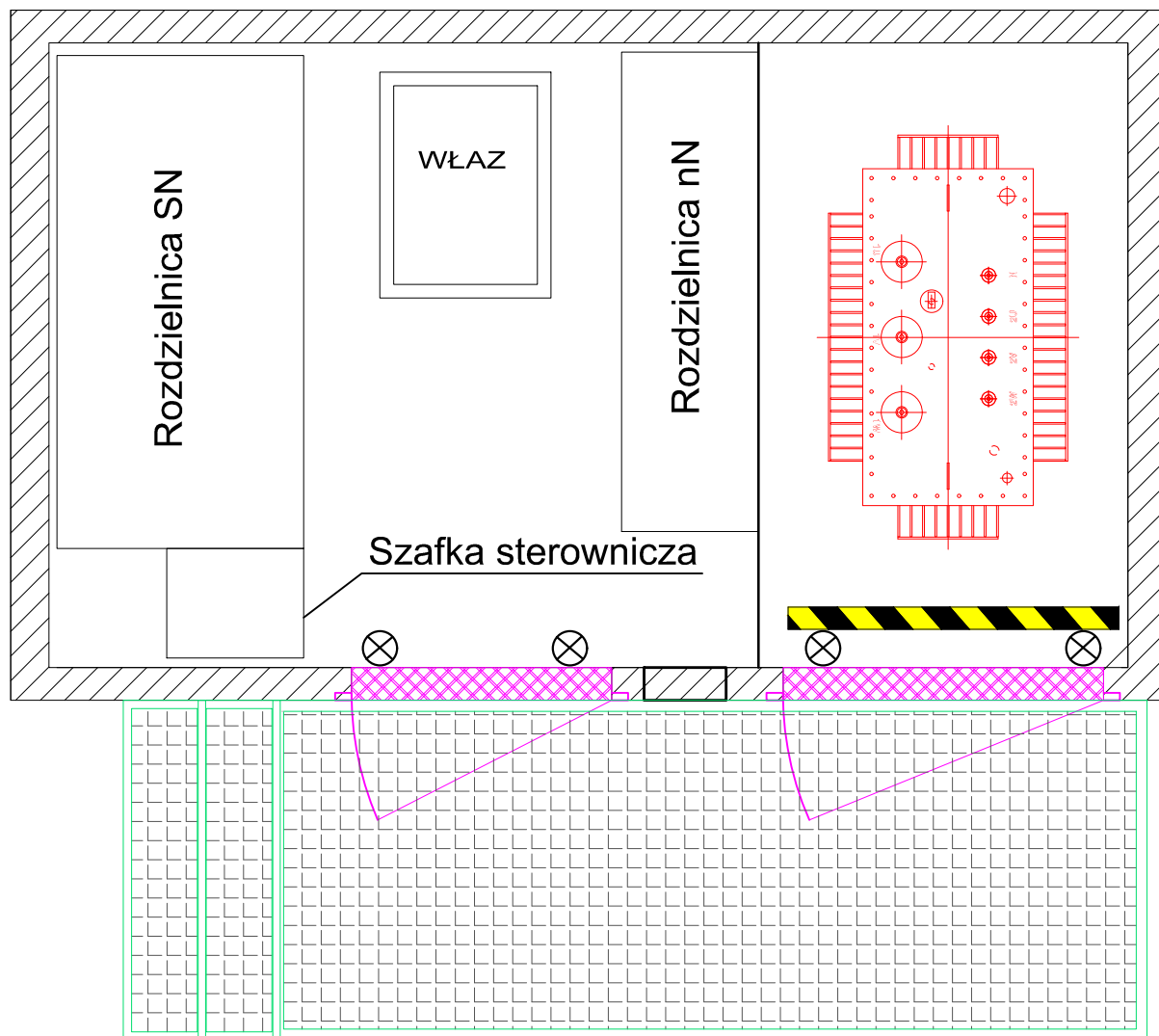

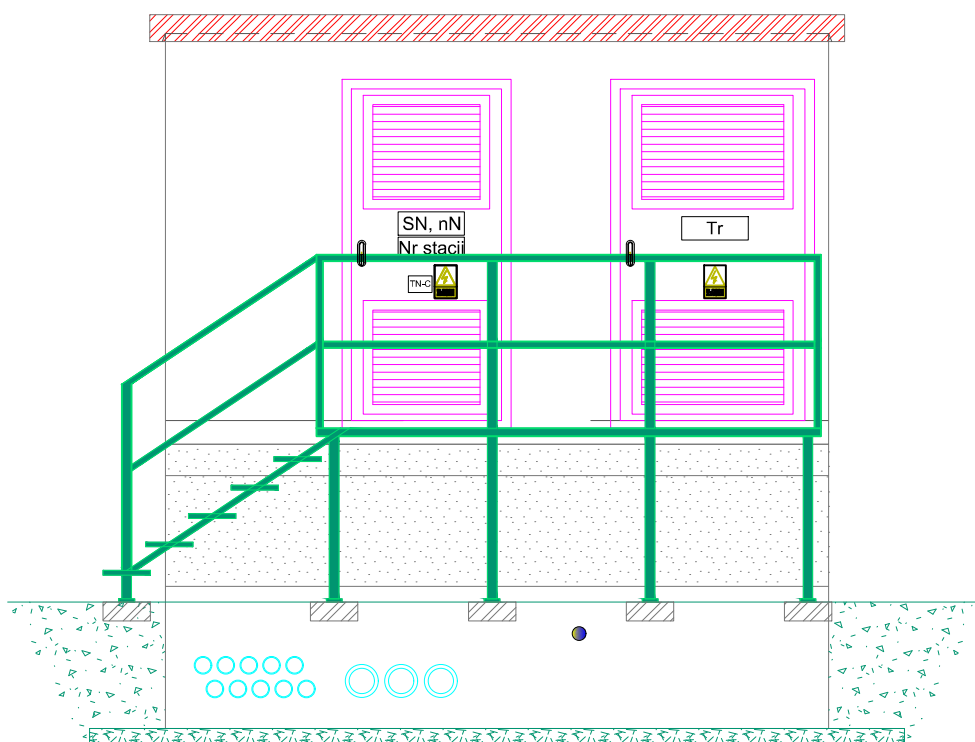
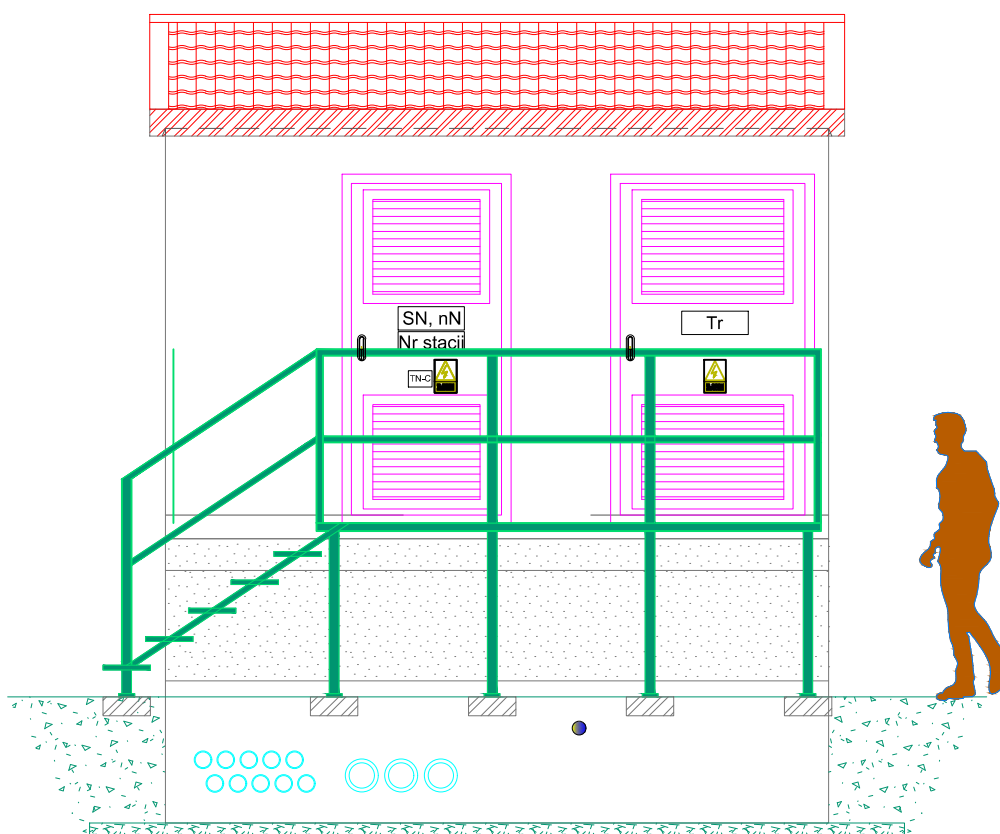

Wariant 1 - wyniesienie studni kablowej 1,0 m ponad poziom terenu.
Widok ogólny stacji

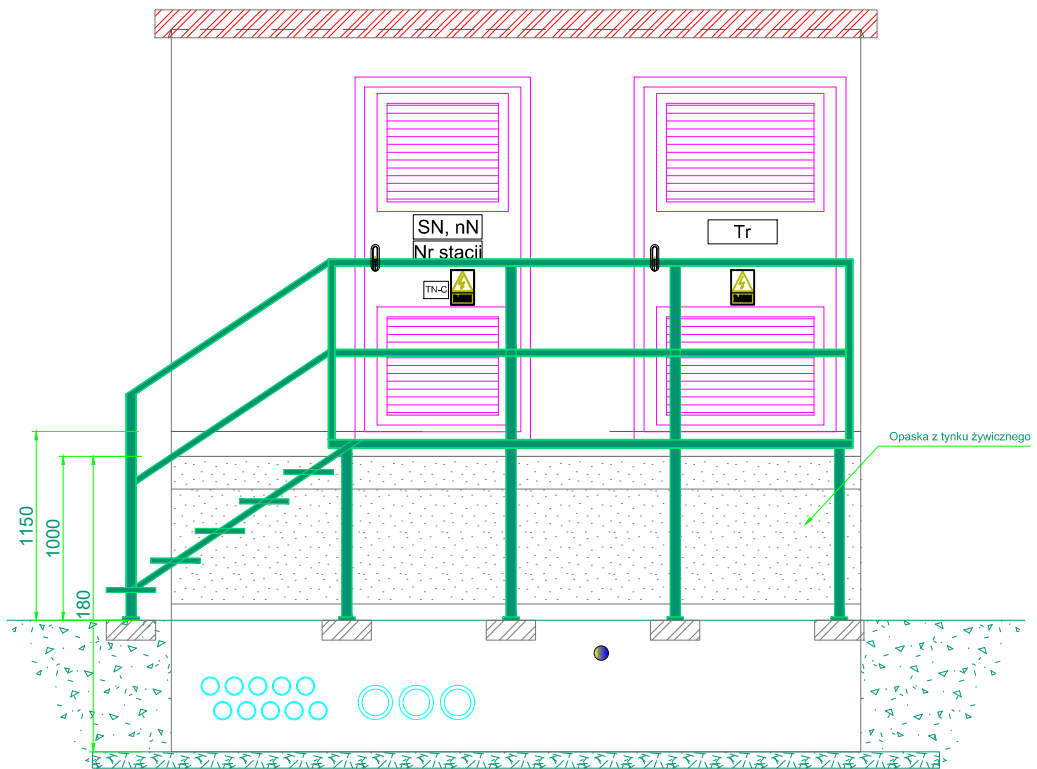
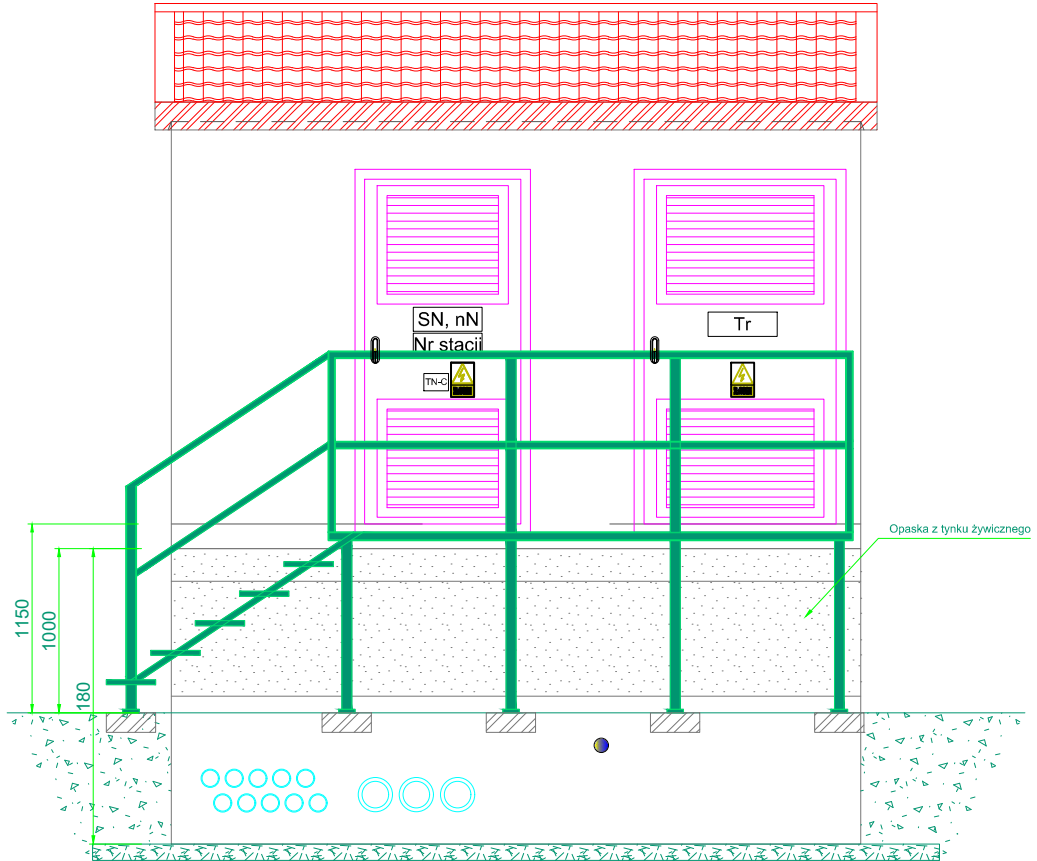

Wariant 1 - wyniesienie studni kablowej 1,0 m ponad poziom terenu.
Widok A stacji - z przodu

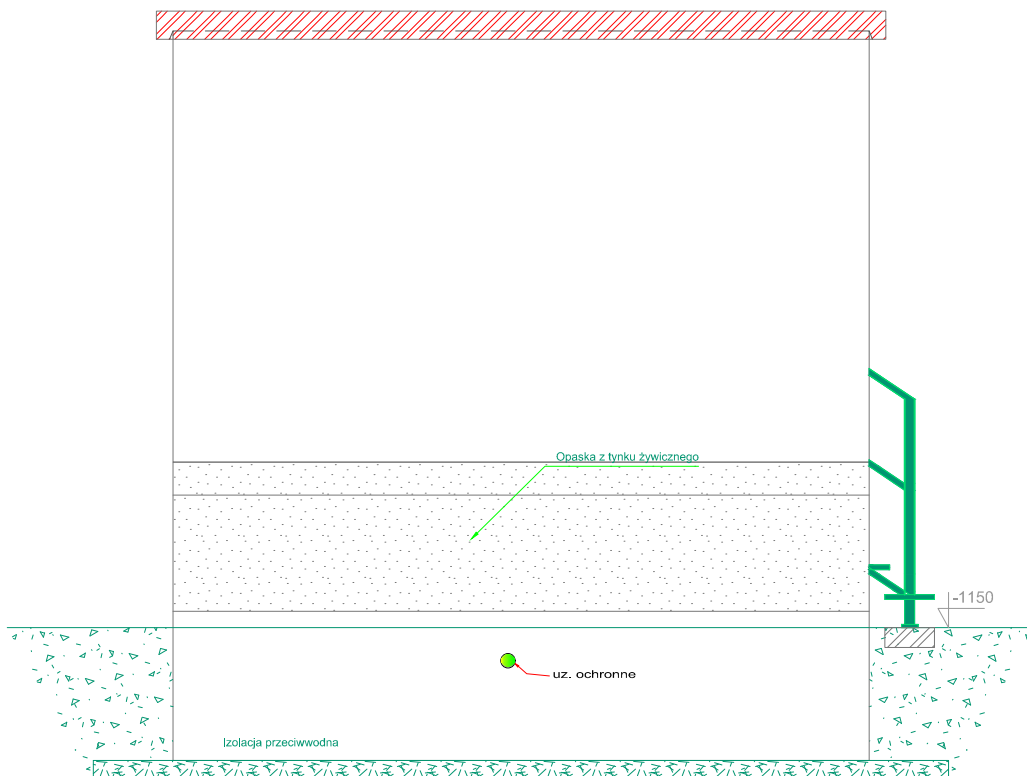
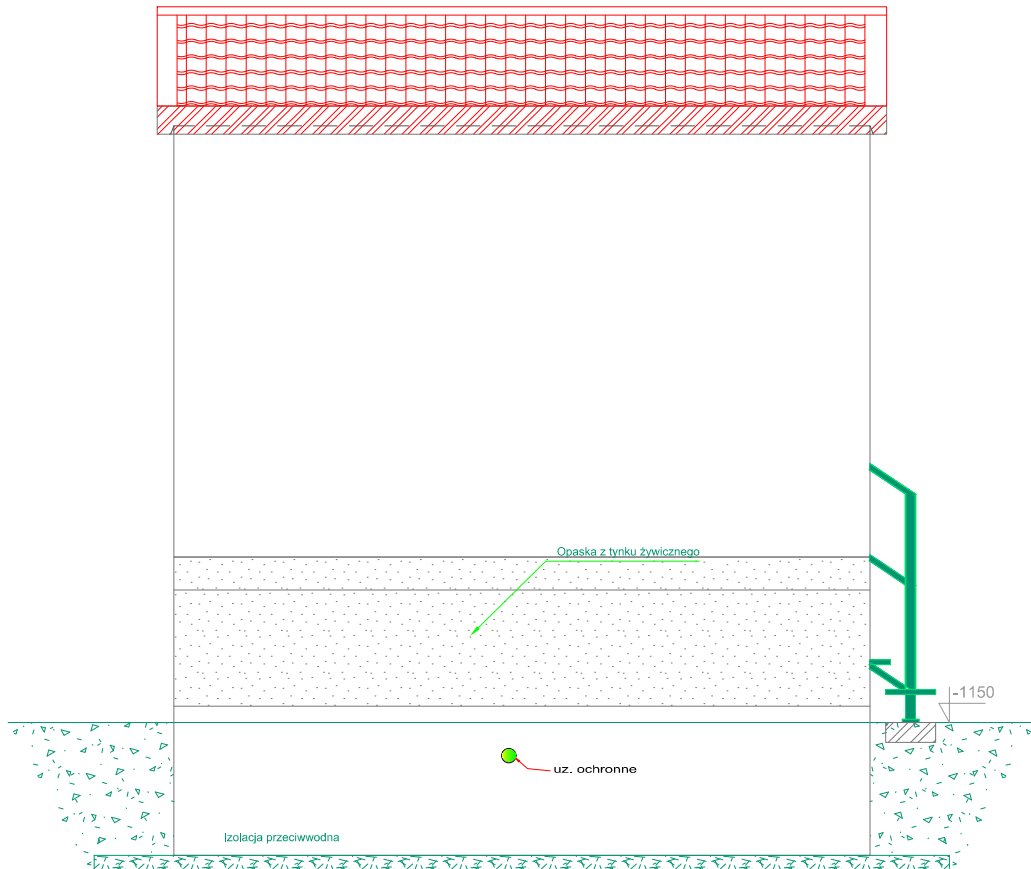

Wariant 1 - wyniesienie studni kablowej 1,0 m ponad poziom terenu.
Widok B stacji - z tyłu.

2.3

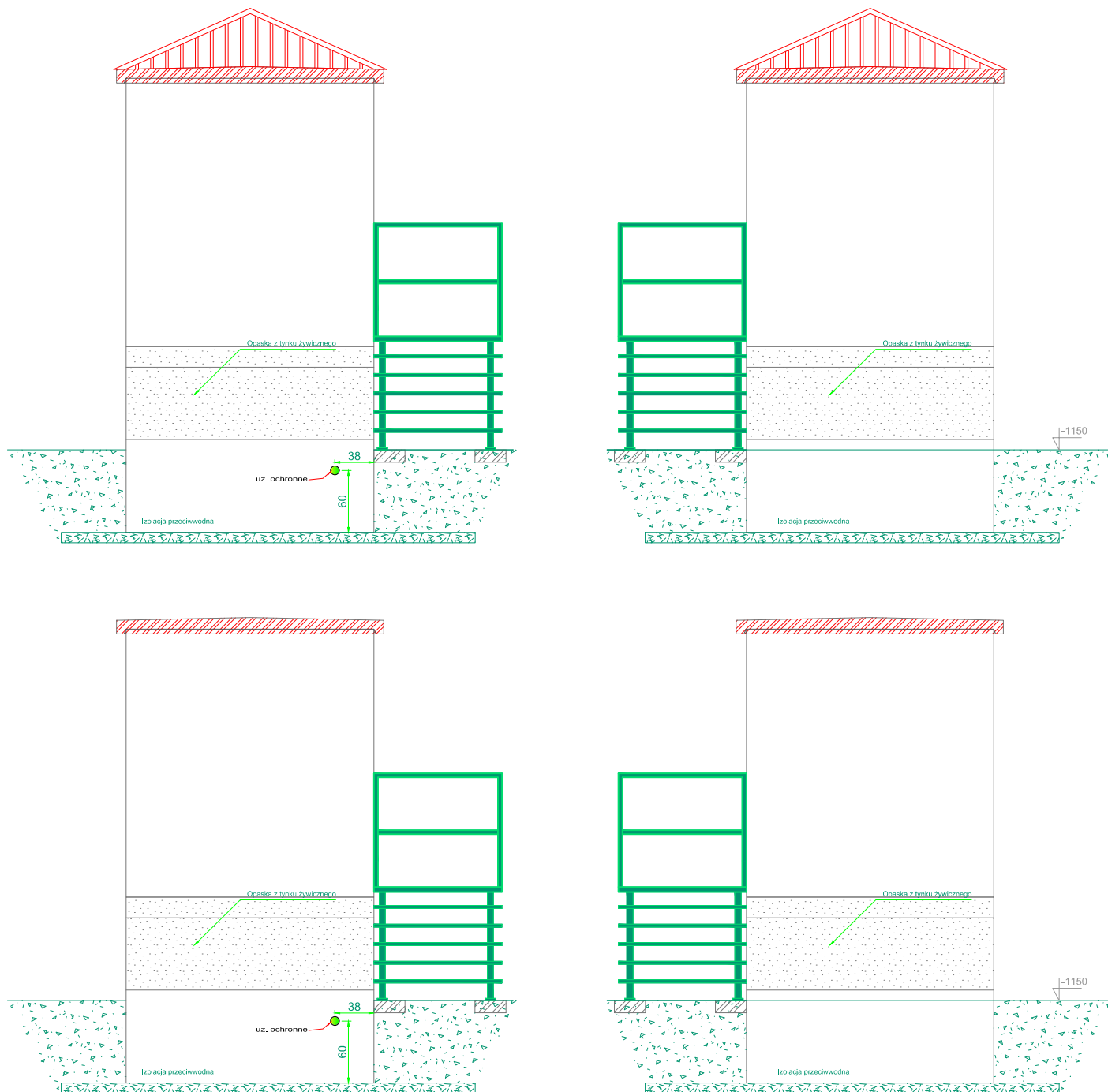

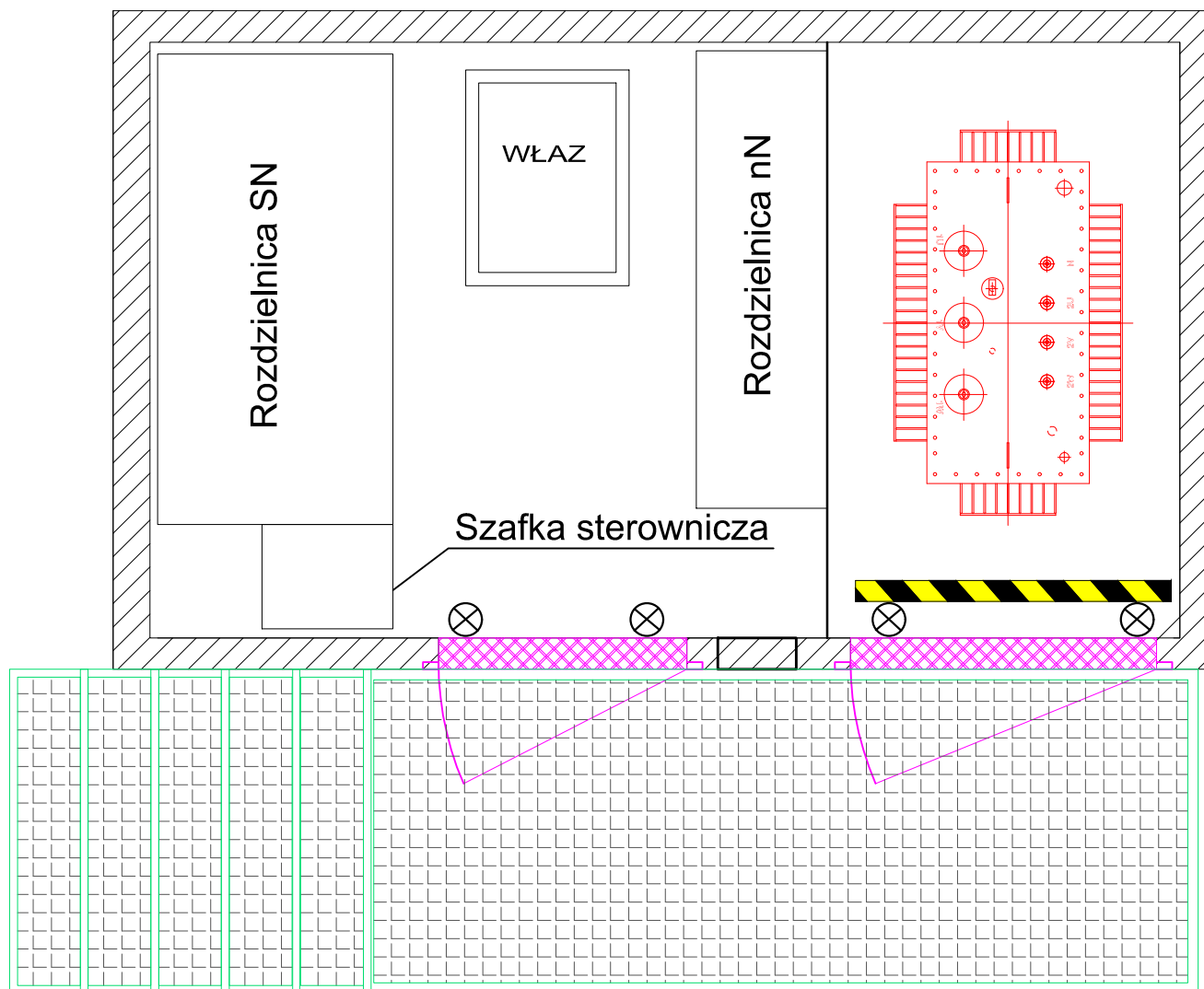

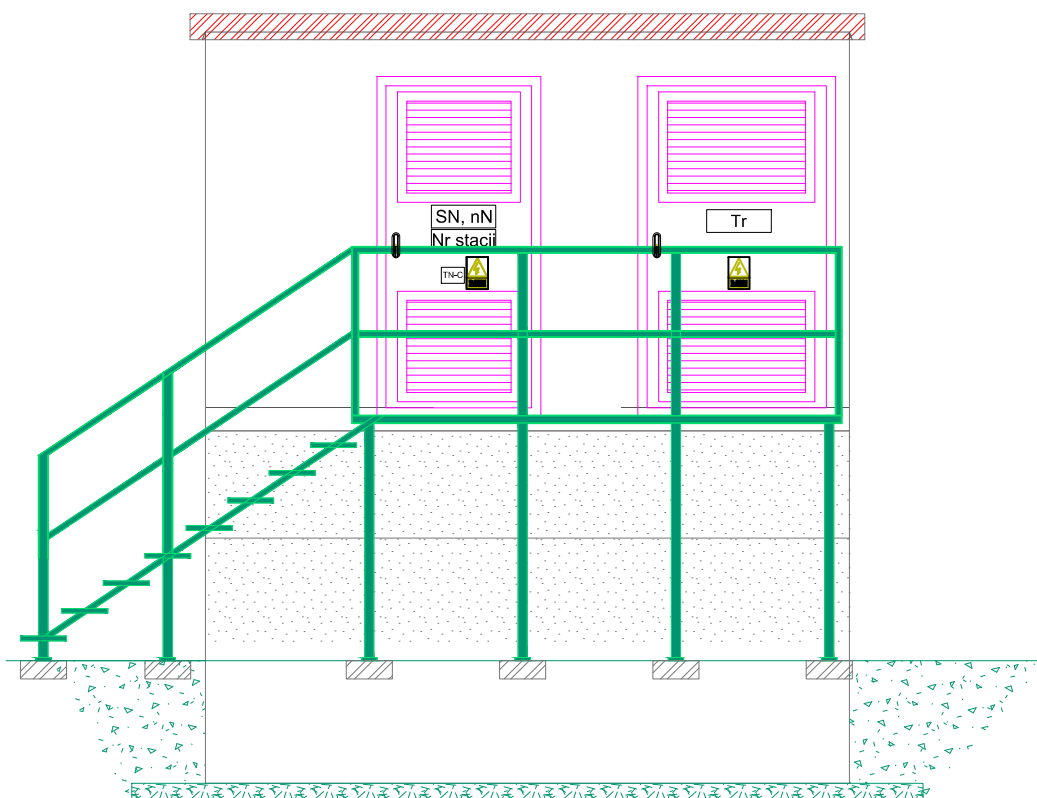
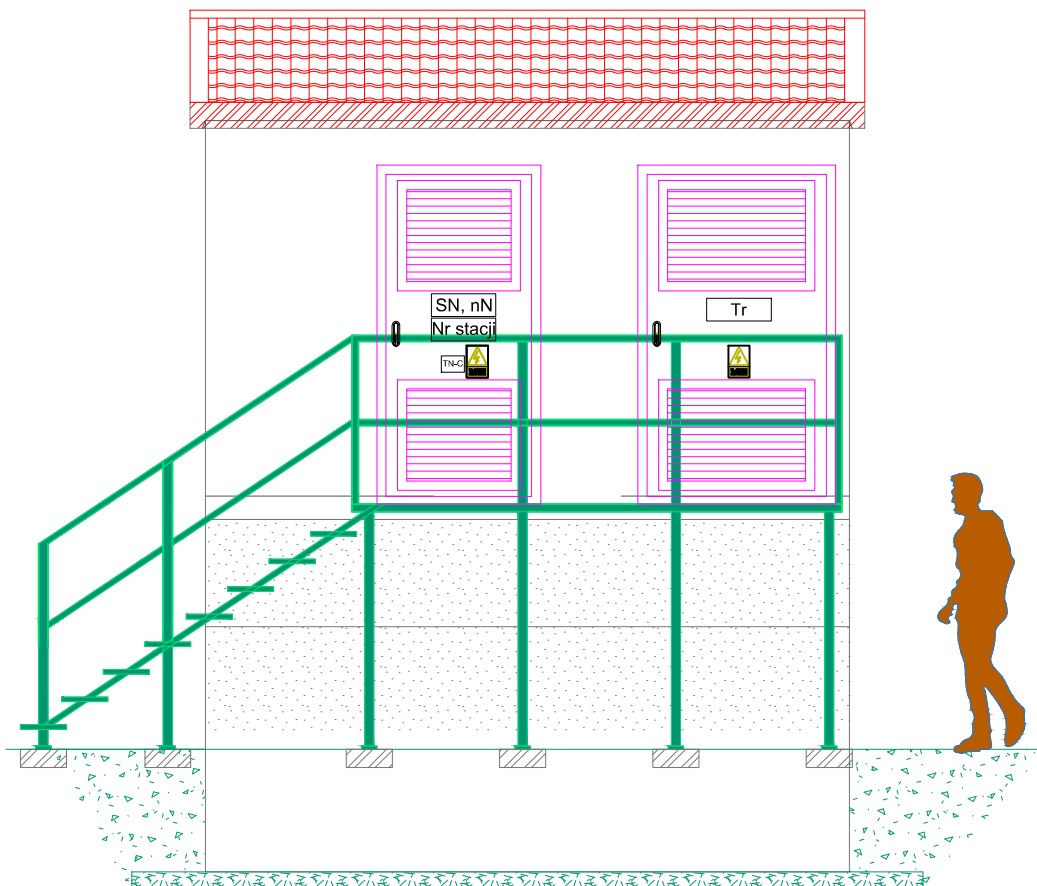

Wariant 1 - wyniesienie studni kablowej 1,5 m ponad poziom terenu.
Widok ogólny stacji

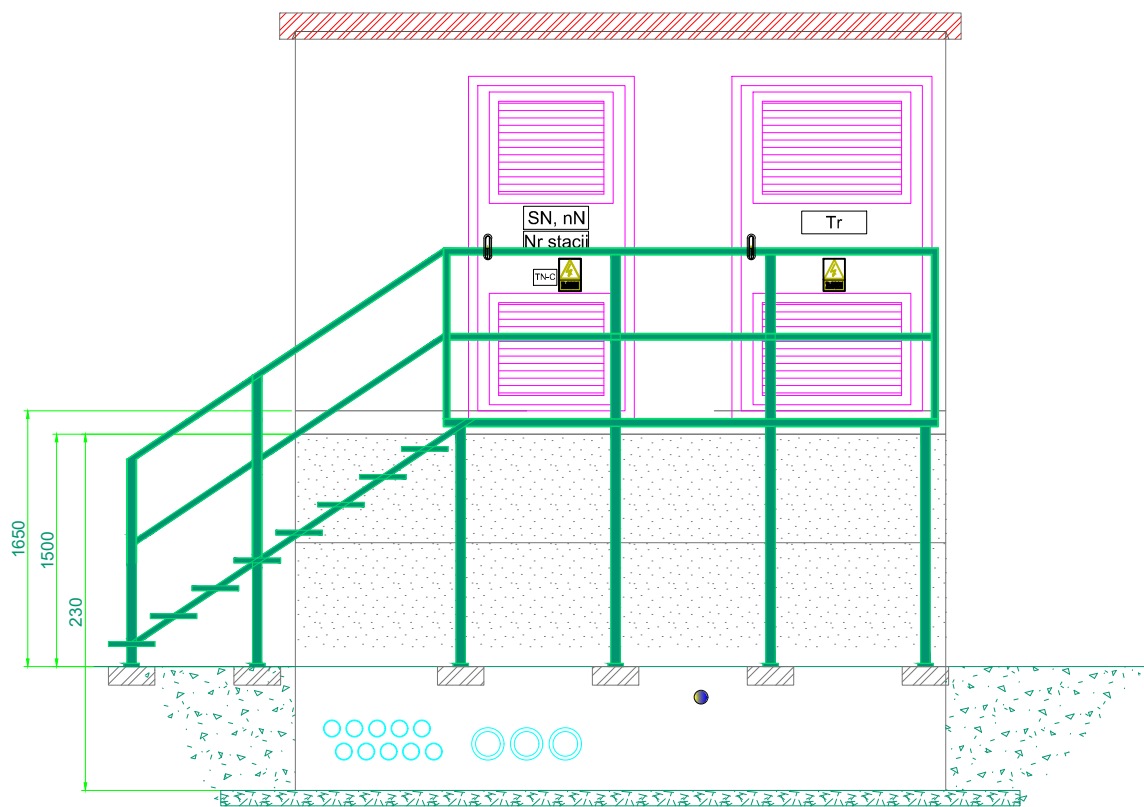
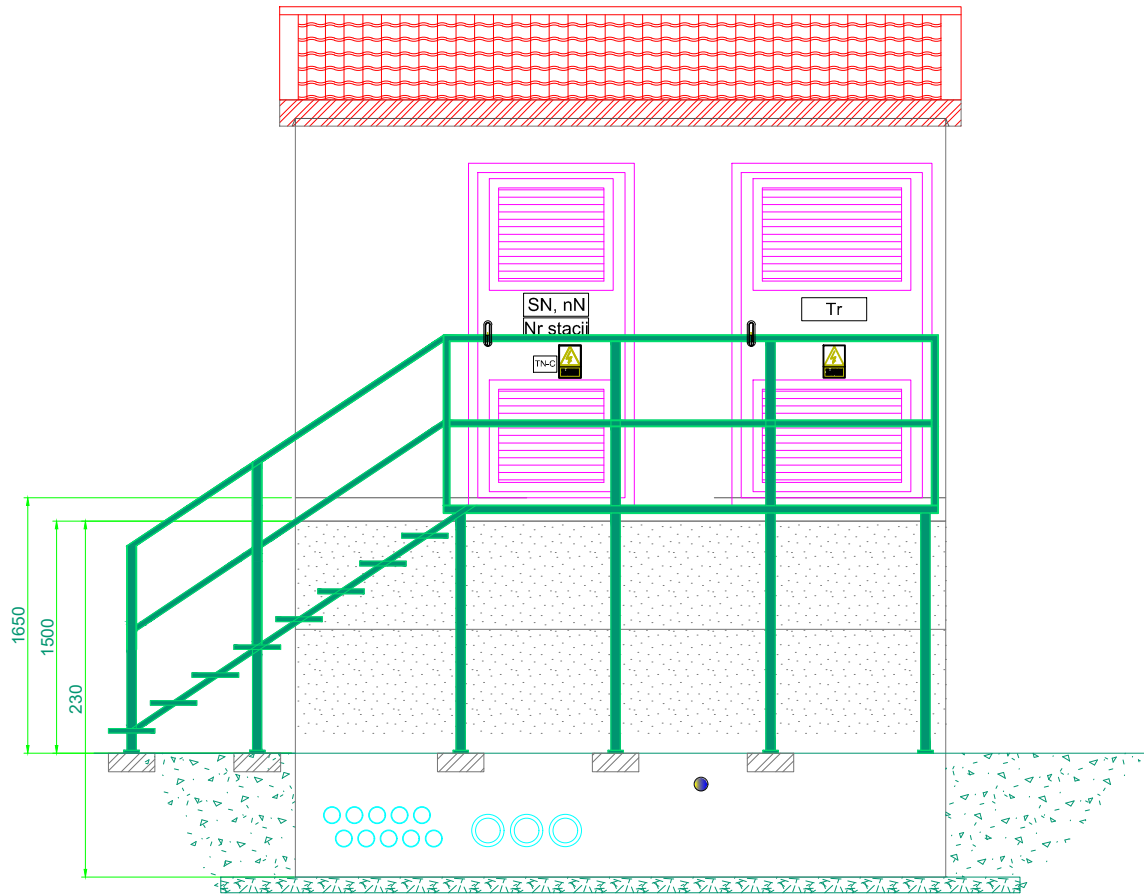

Wariant 1 - wyniesienie studni kablowej 1,5 m ponad poziom terenu.
Widok A stacji - z przodu

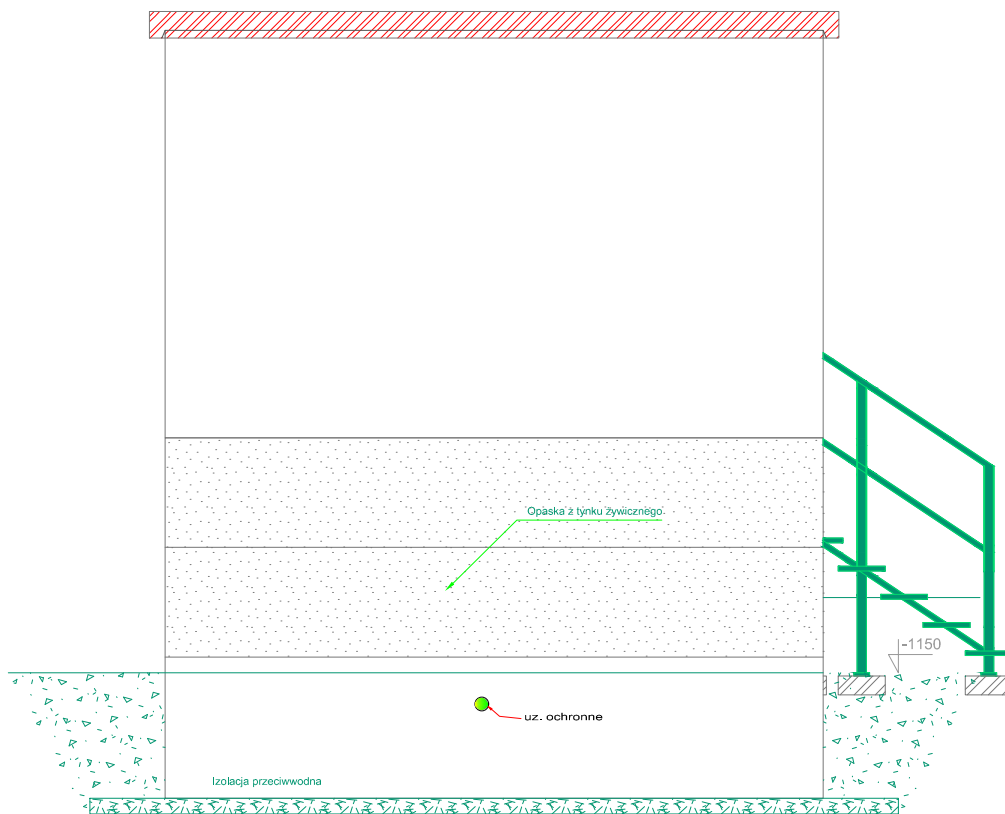
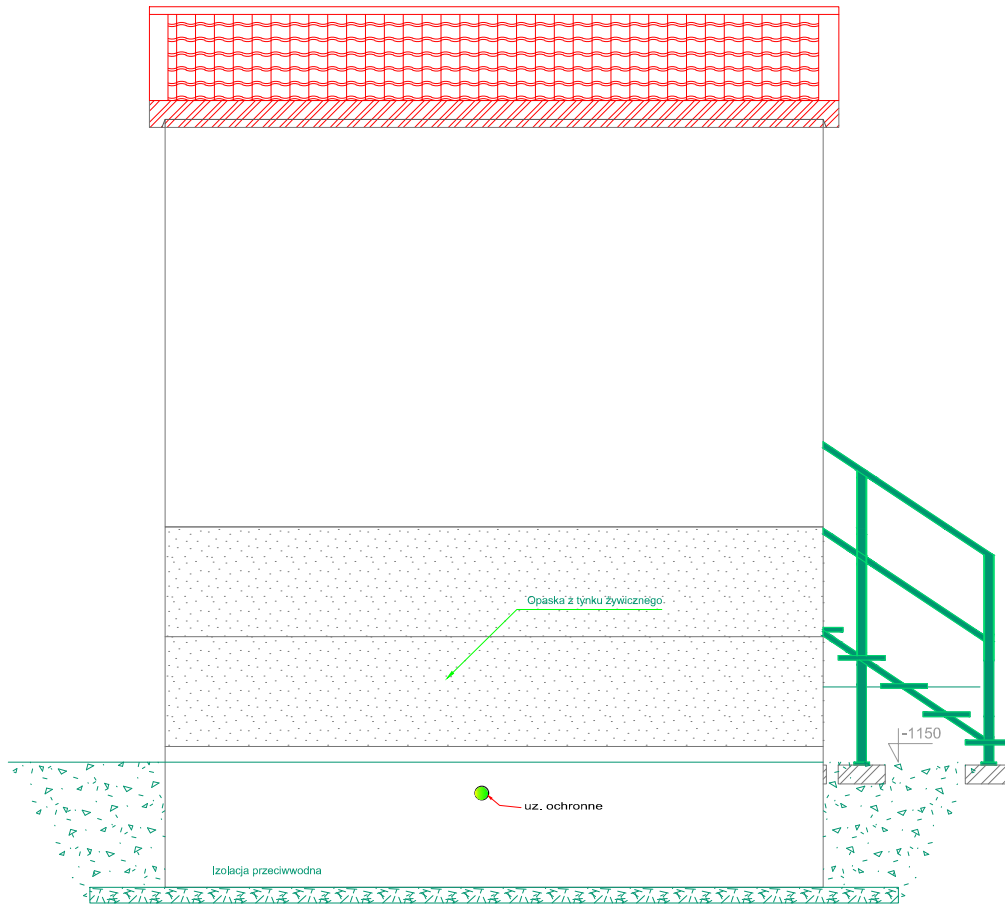

Wariant 1 - wyniesienie studni kablowej 1,5 m ponad poziom terenu.
Widok B stacji - z tyłu.

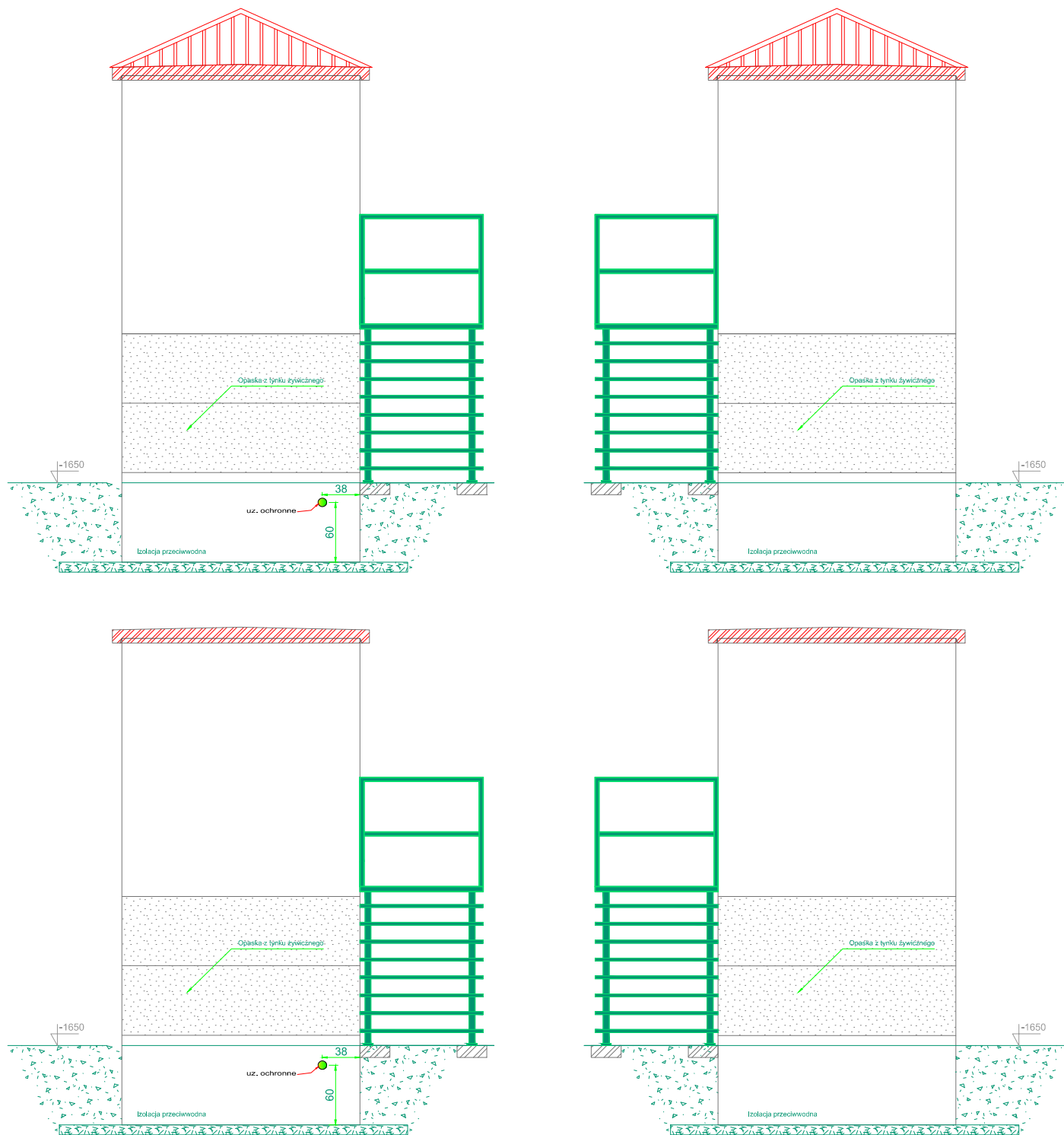

Wariant 1 - wyniesienie studni kablowej 1,5 m ponad poziom terenu.
Widok C stacji - z boków

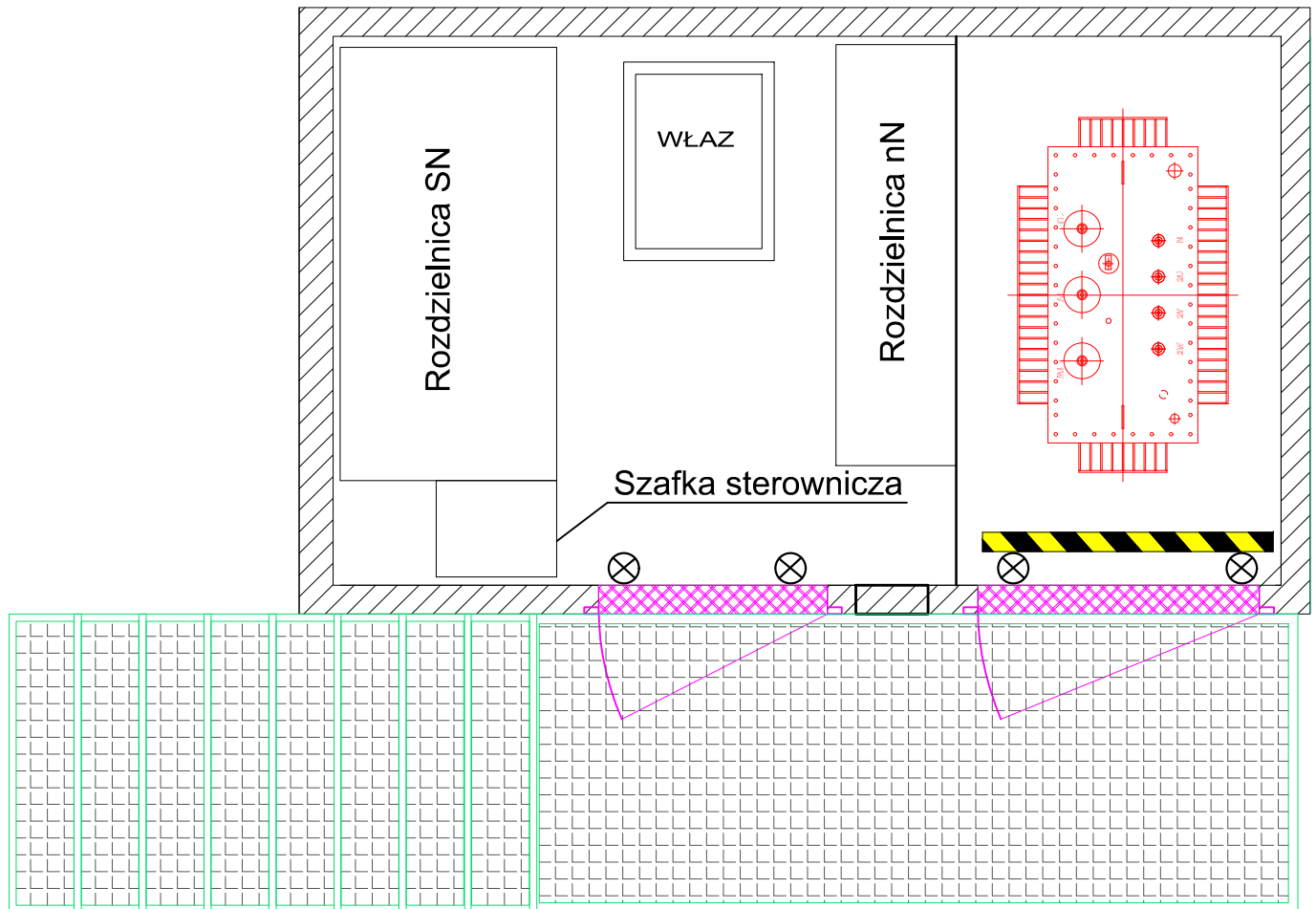

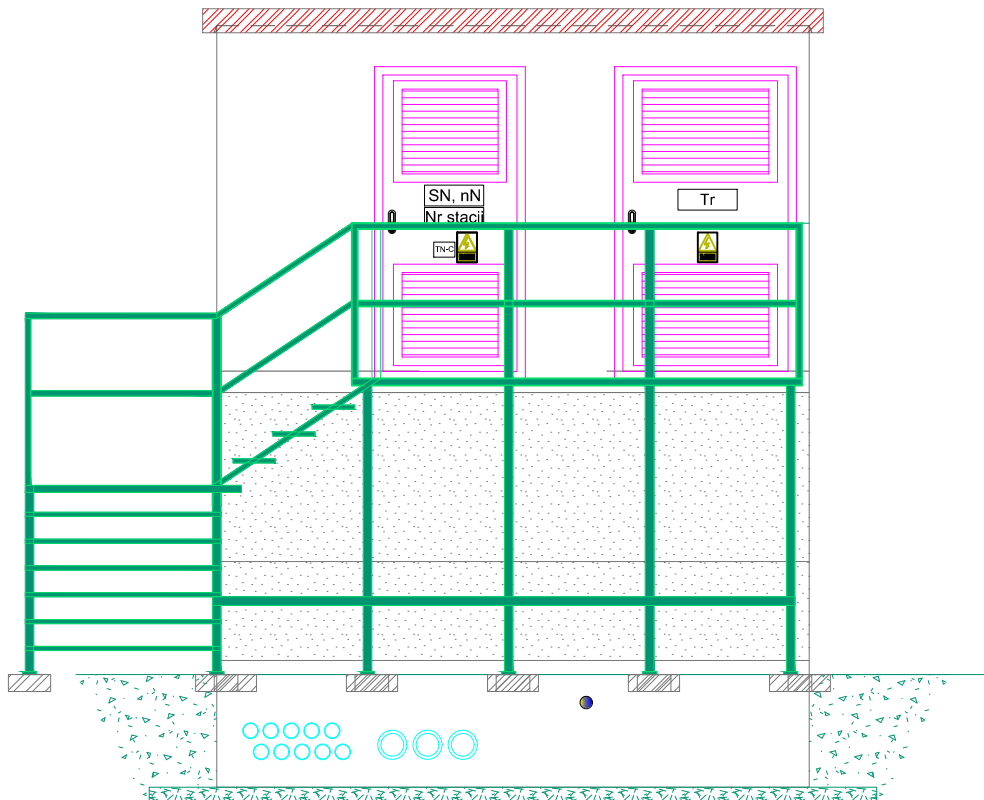
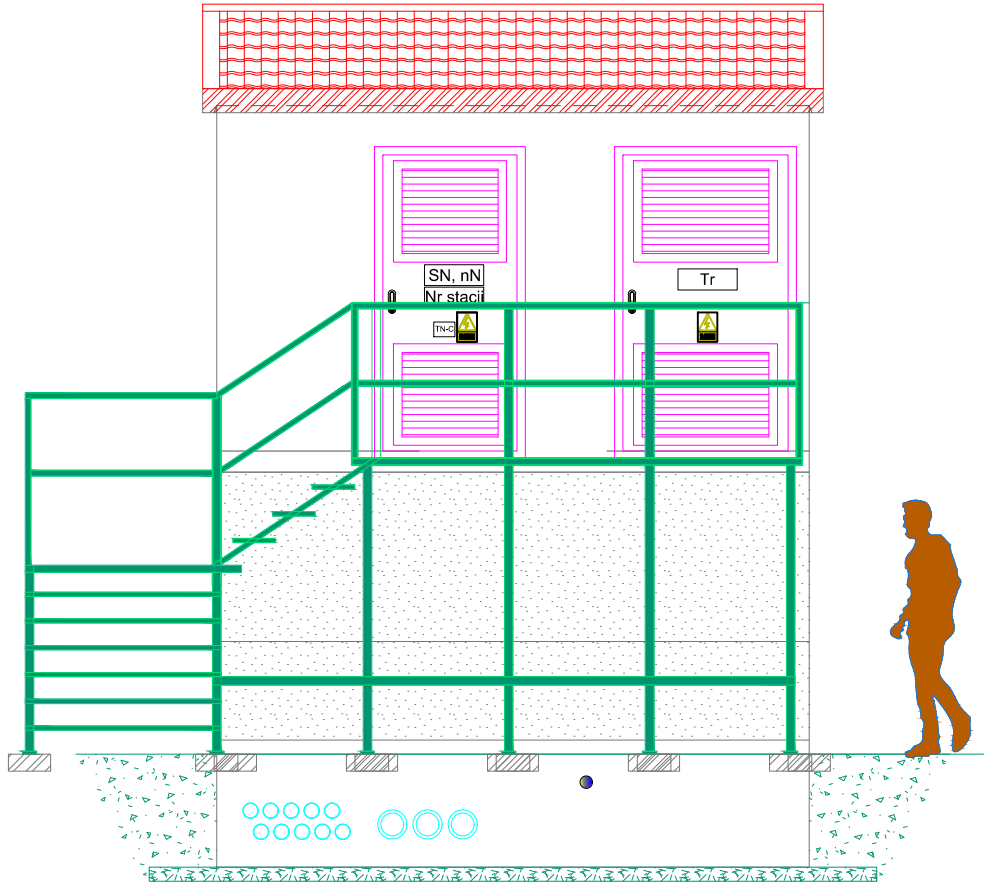

Wariant 1 - wyniesienie studni kablowej 2,0 m ponad poziom terenu.
Widok ogólny stacji

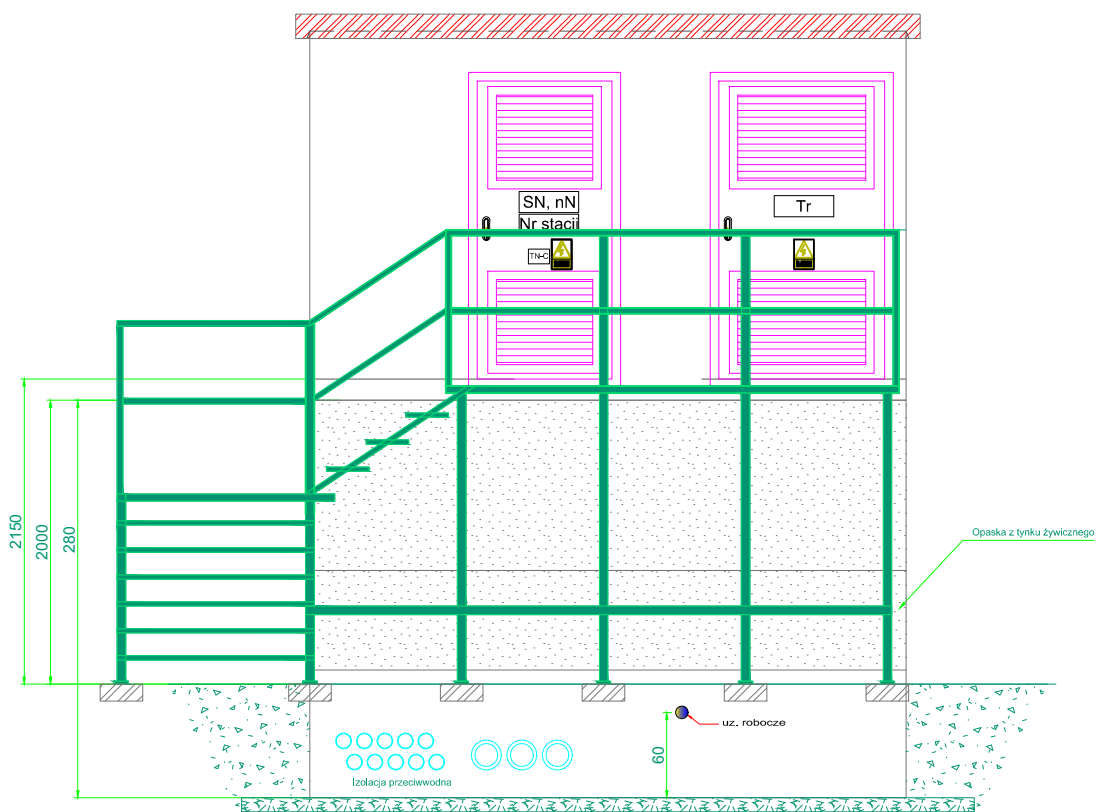
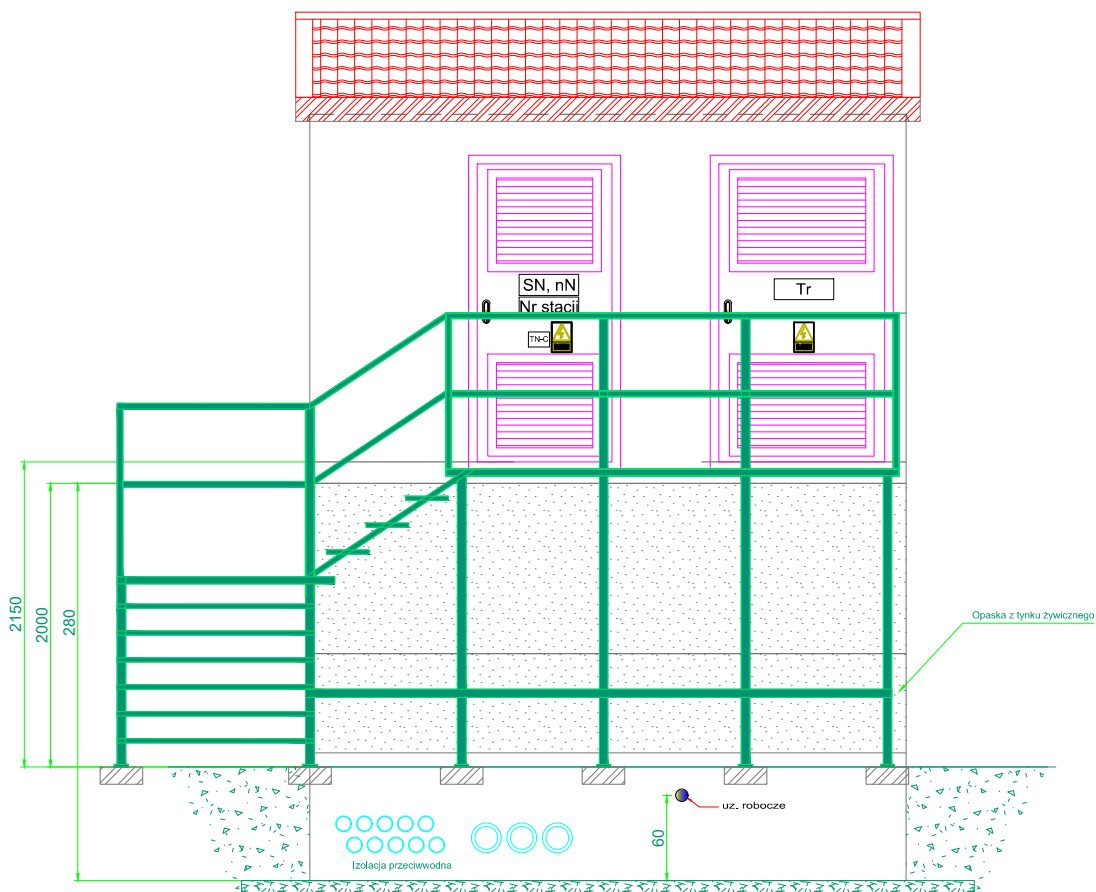

Wariant 1 - wyniesienie studni kablowej 2,0 m ponad poziom terenu.
Widok A stacji - z przodu

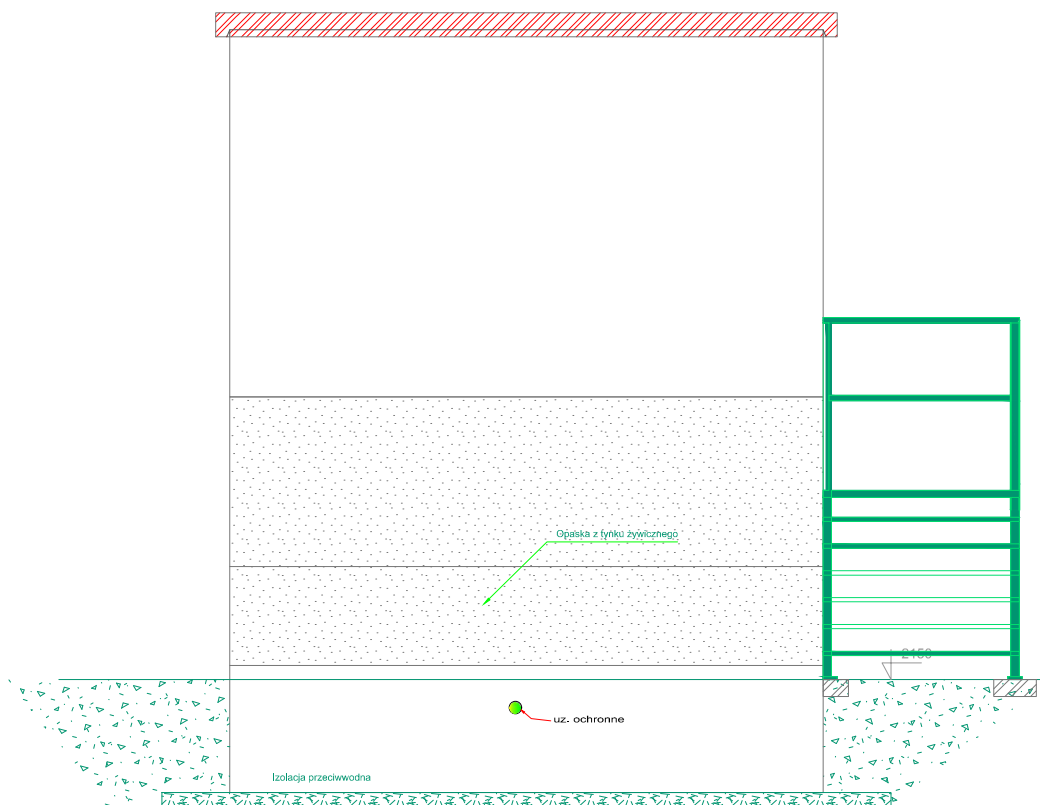
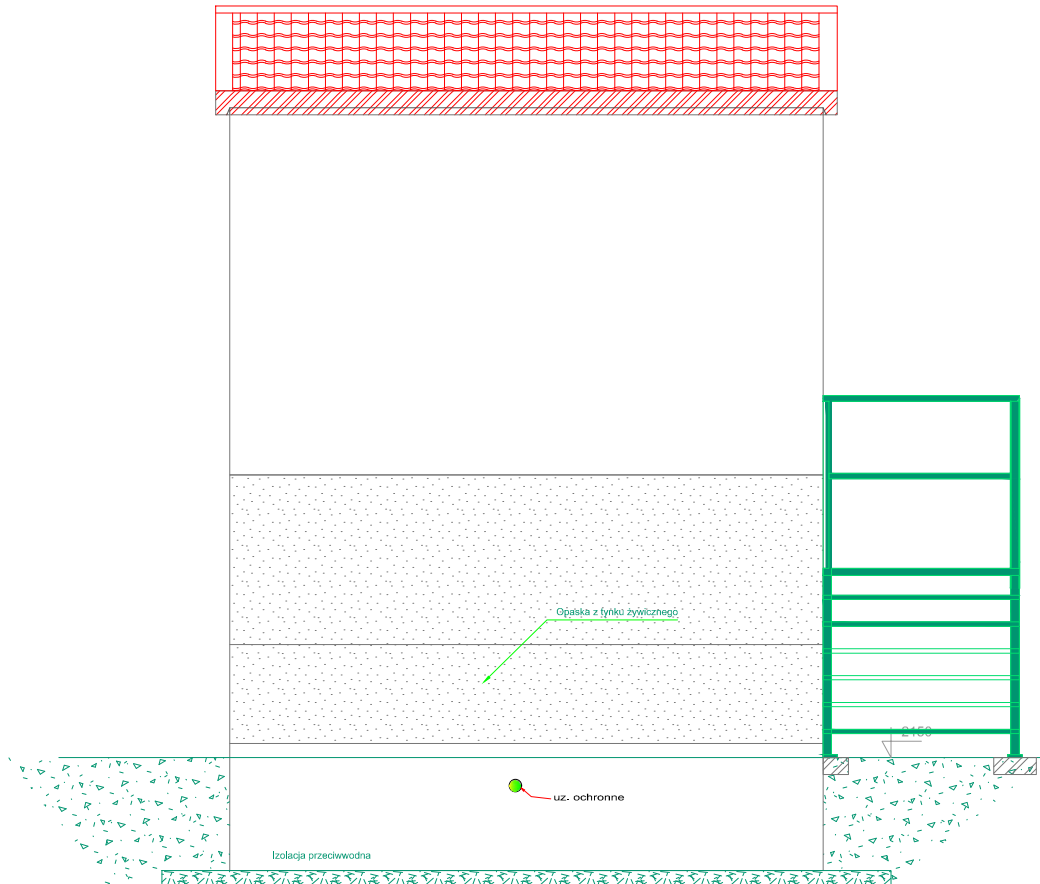

Wariant 1 - wyniesienie studni kablowej 2,0 m ponad poziom terenu.
Widok B stacji - z tyłu.

4.3

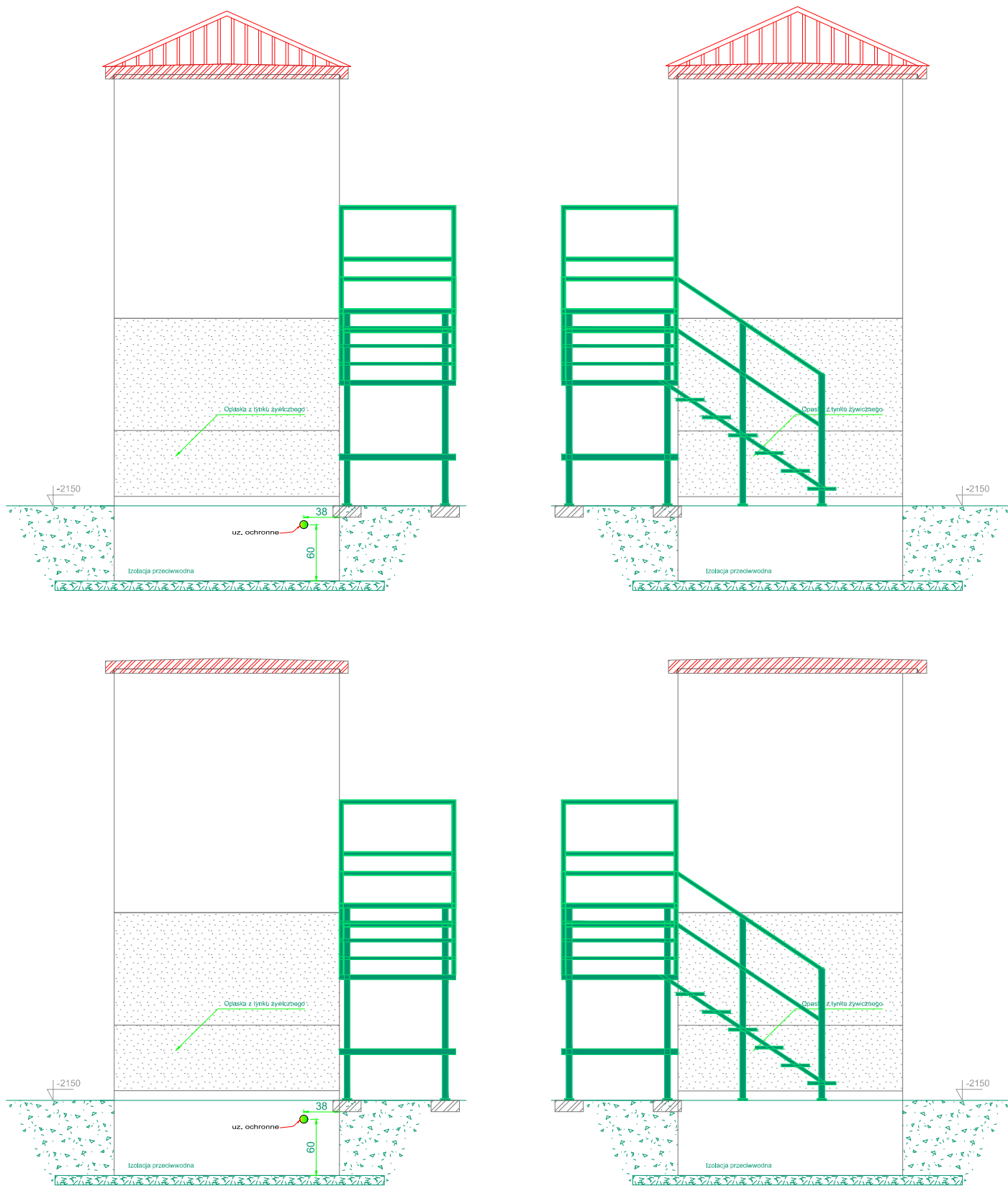

Wariant 1 - wyniesienie studni kablowej 2,0 m ponad poziom terenu.
Widok C stacji - z boków

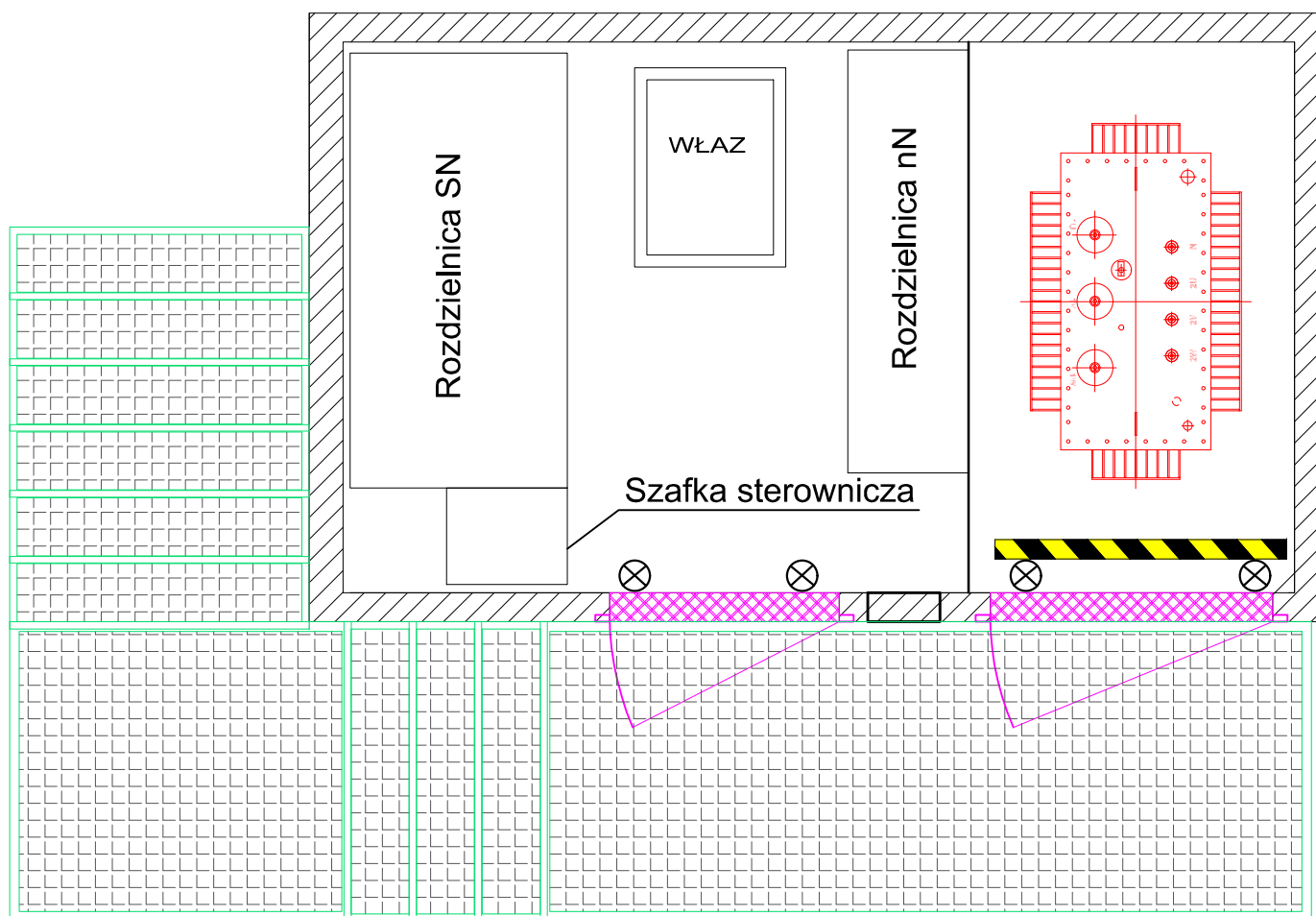

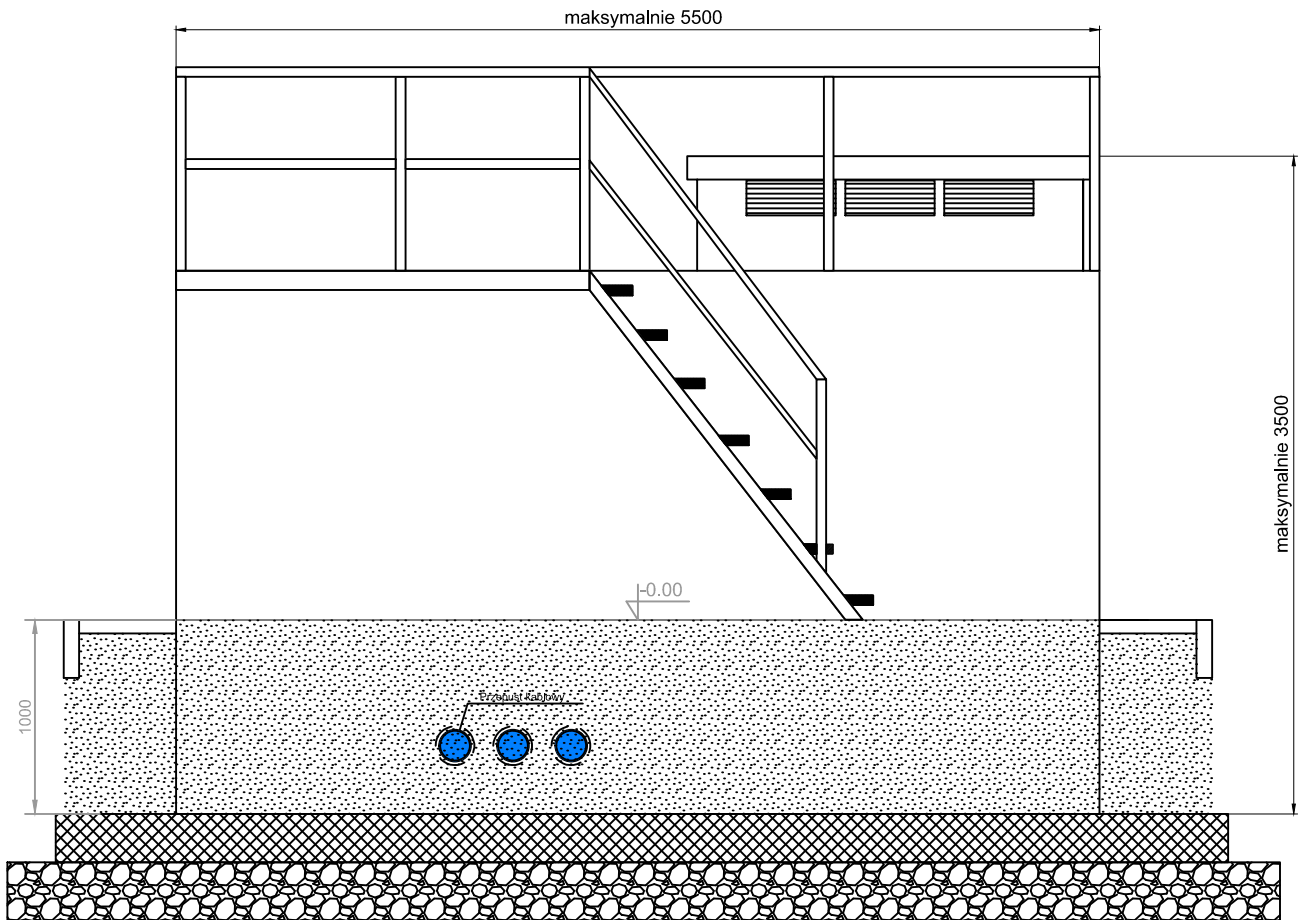

Wariant 2 - Stacja podziemna pogrążona w gruncie na głębokość 1 m. Widok A.

1.1

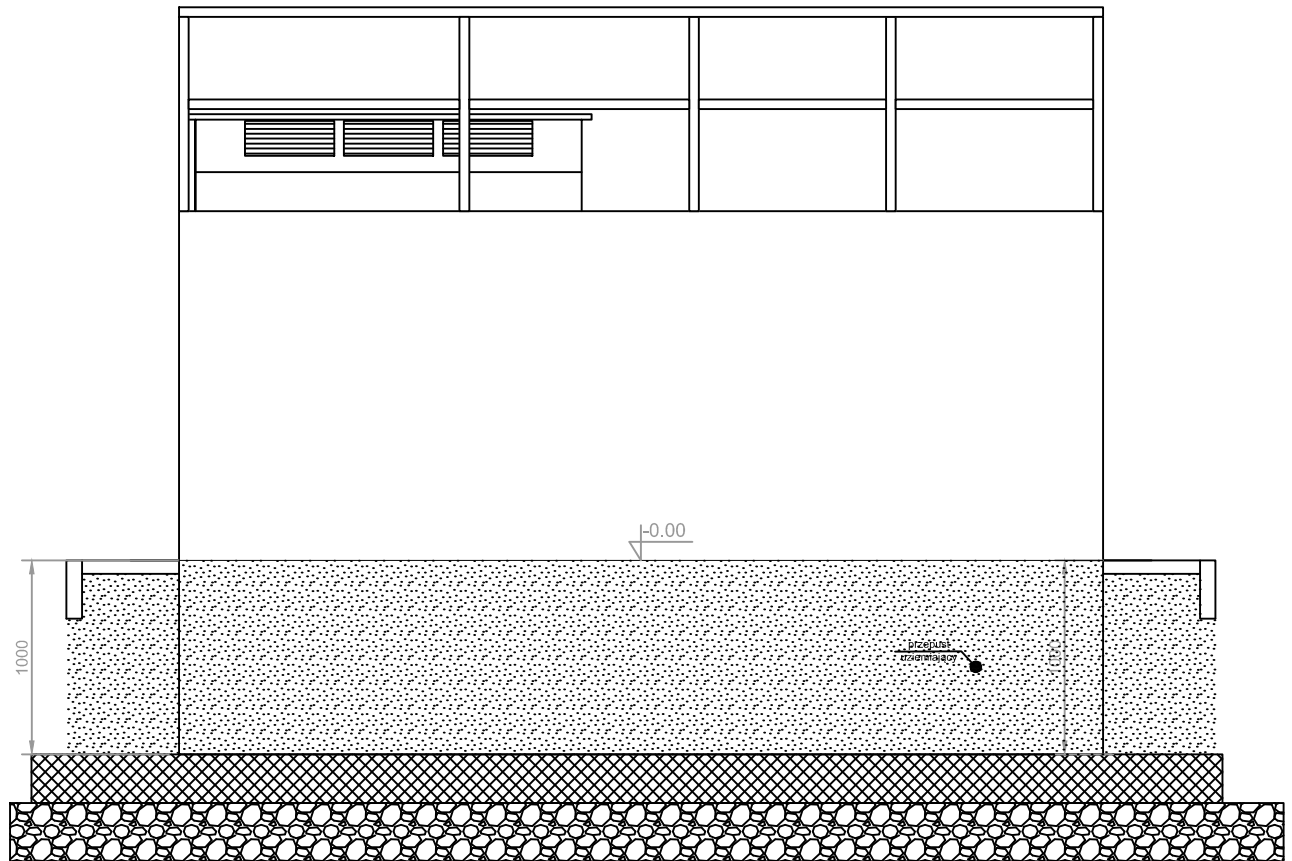

Wariant 2 - stacje transformatorowe prefabrykowane SN/nN na tereny zalewowe do stosowania w TAURON Dystrybucja S.A..

Wariant 2 - Stacja podziemna pogrążona w gruncie
na głębokość 1 m. Widok C

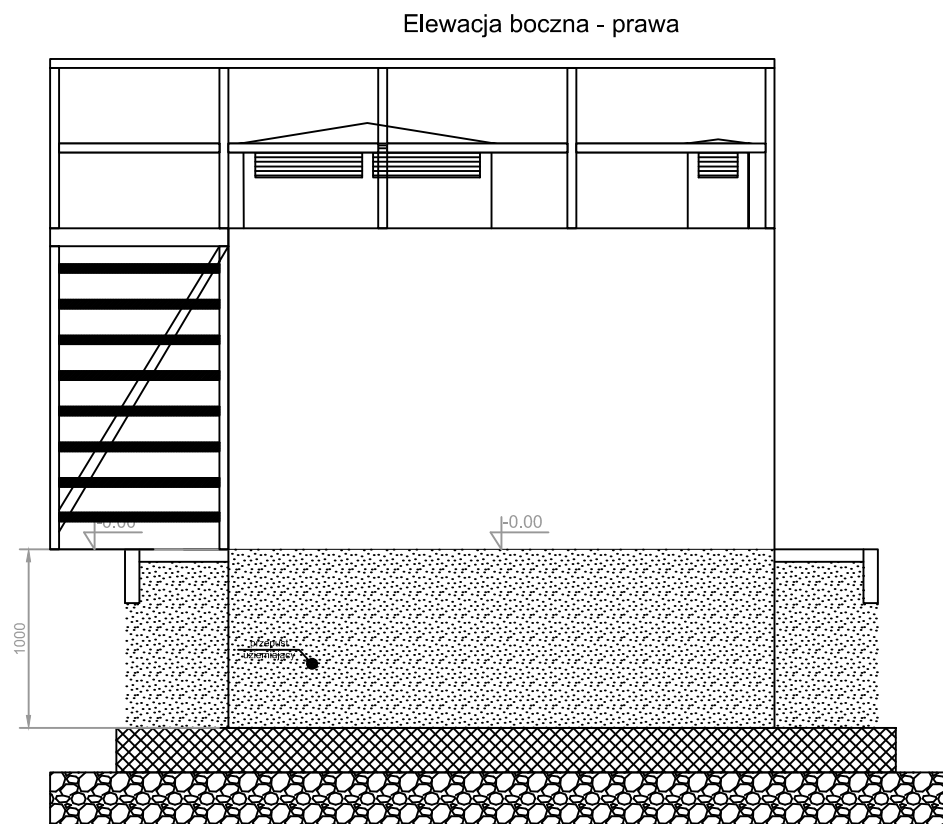
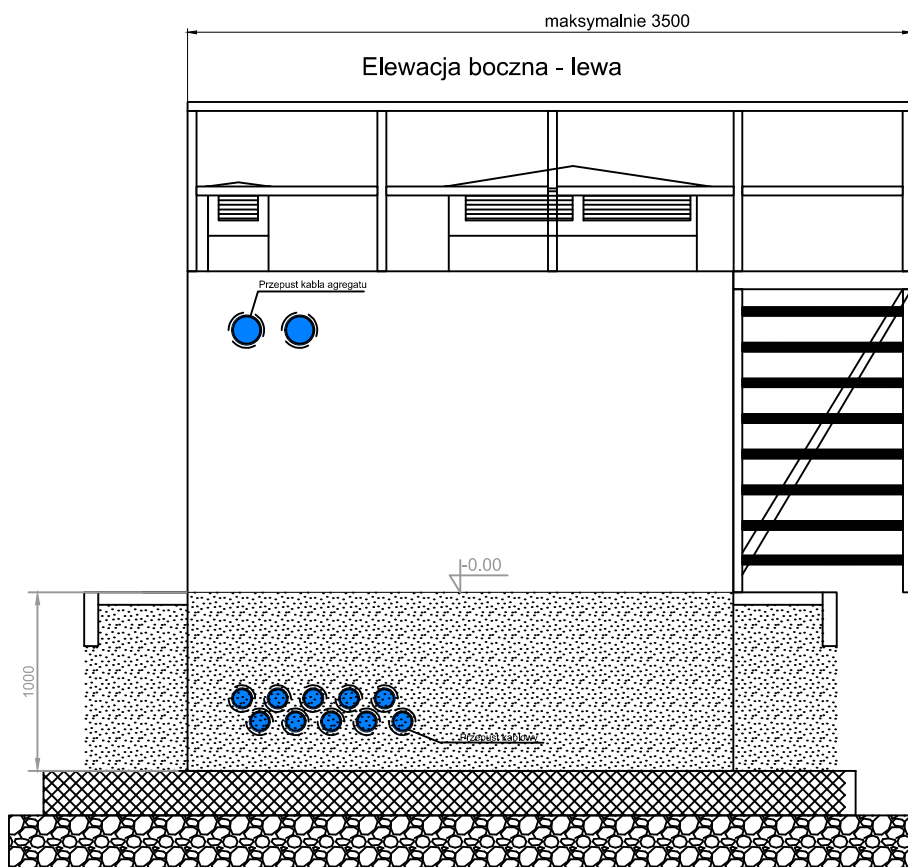

1.3

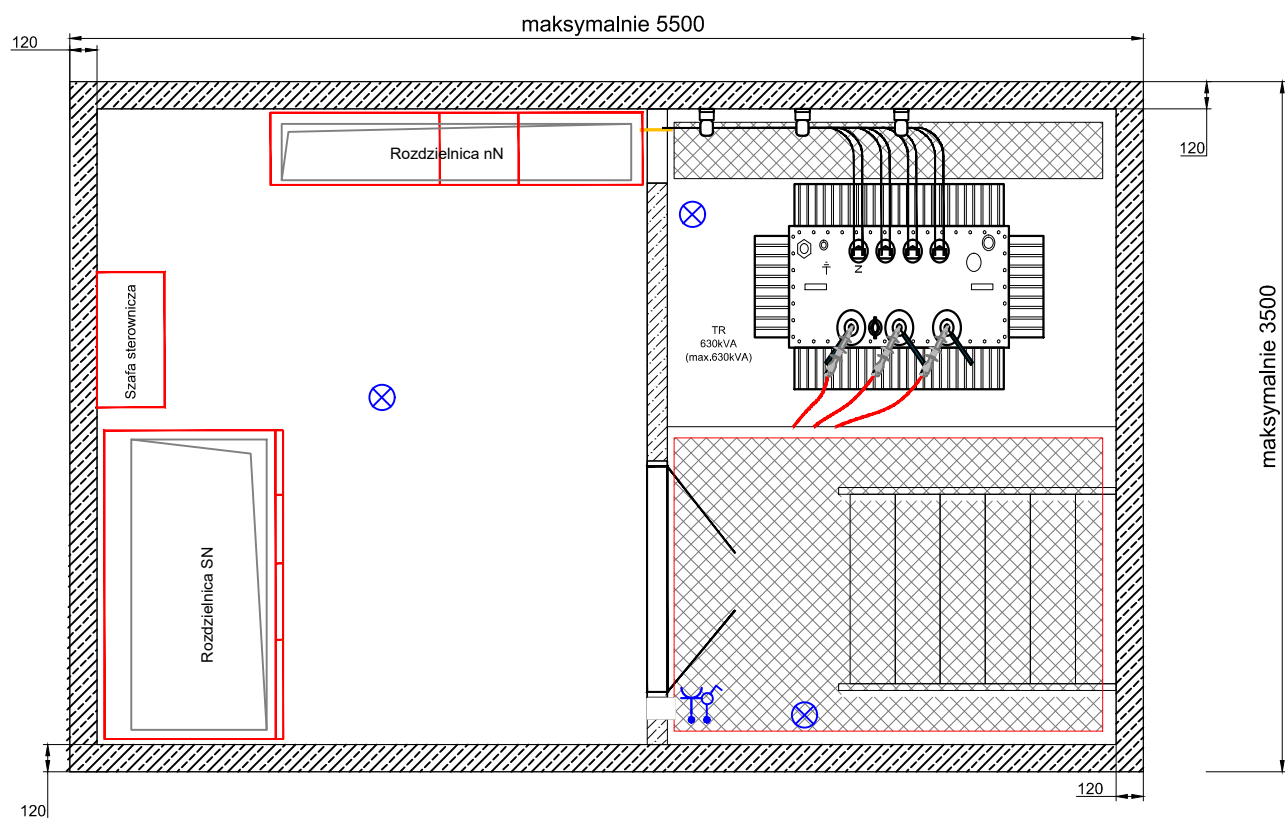

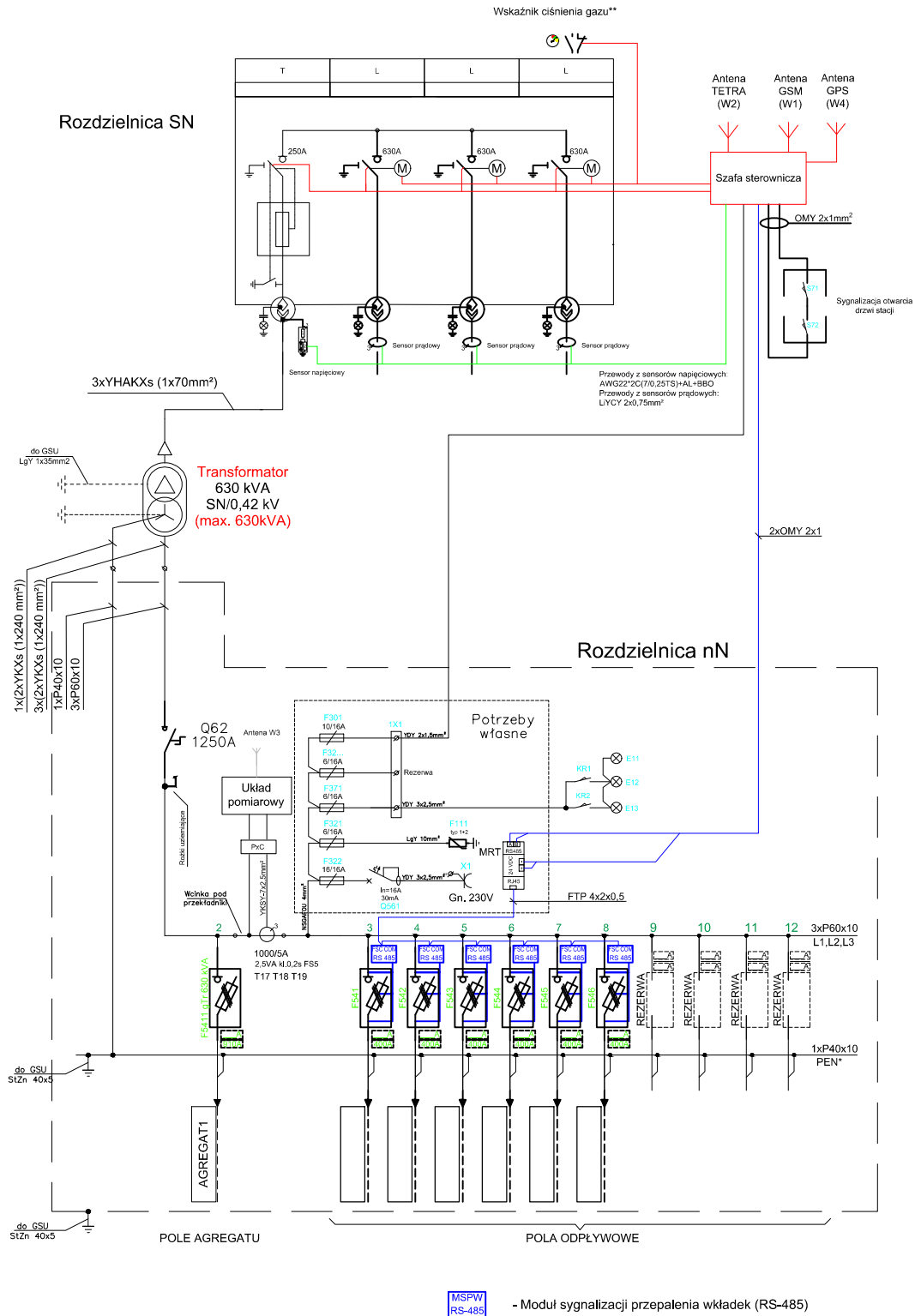

* W przypadku rozdzielania uziemienia funkcjonalnego od ochronnego podział PEN na PE i N

** W przypadku potrzeby zastosowania z uwagi na wymaganą wartość ciśnienia gazu

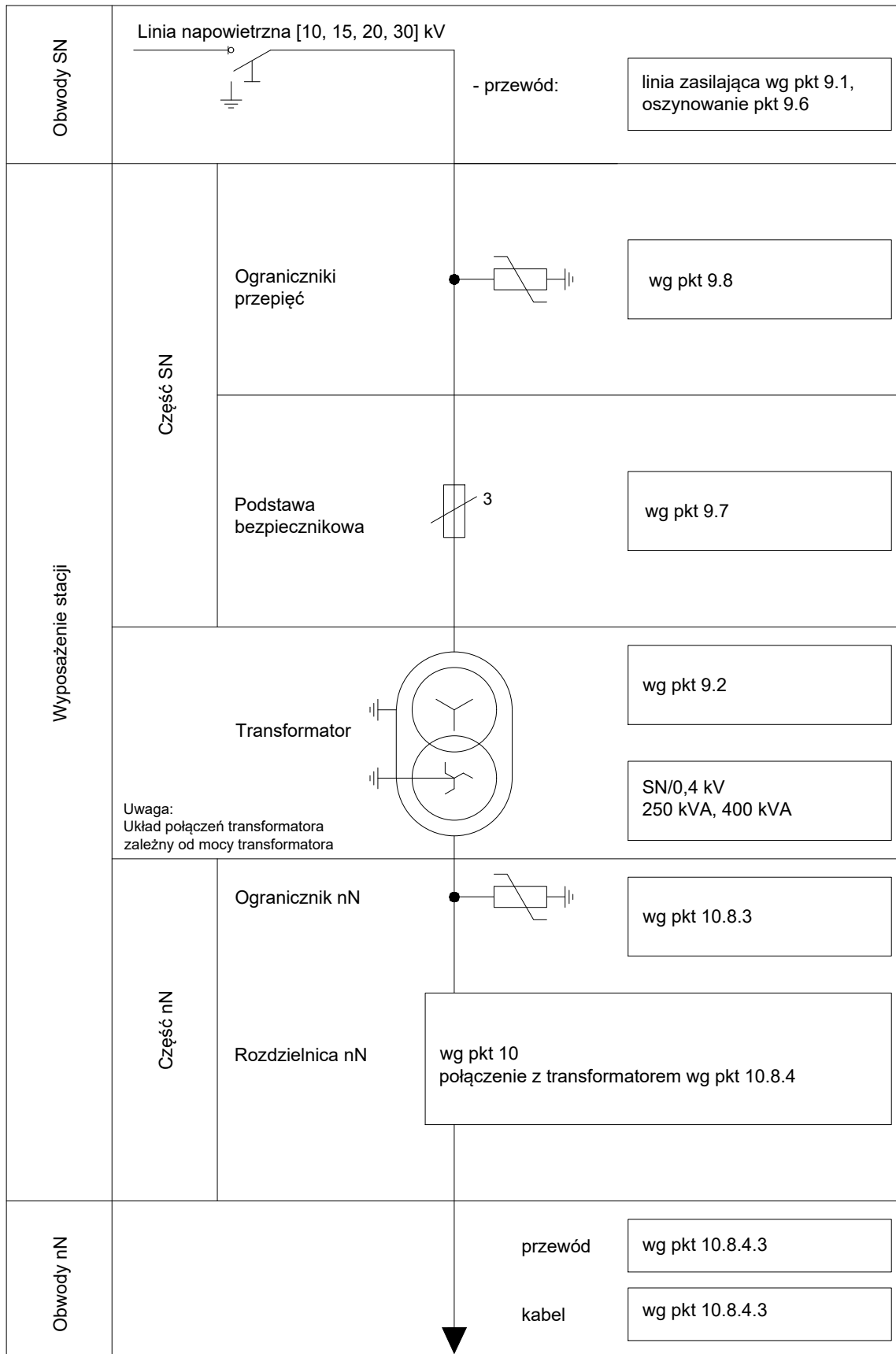

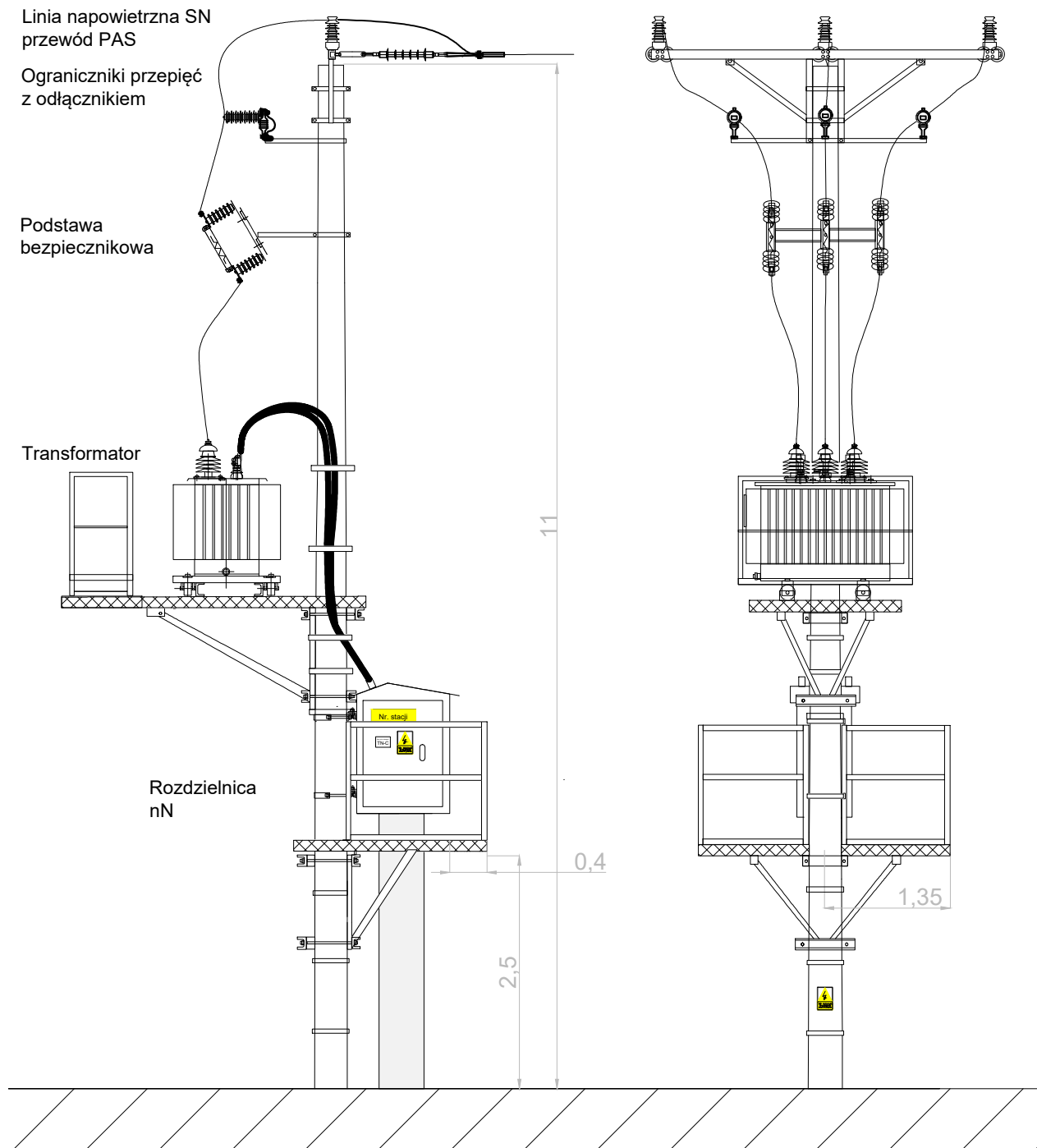

Przedstawiony układ jest przykładowy. Dopuszcza się także inne rozwiązania.

Wariant 3 - Sylwetka słupowej stacji transformatorowej SN/nN zasilanej z linii napowietrznej SN z przewodami PAS końcowo - z przeciwnej strony transformatora, nN wyprowadzone kablowo.

1.2

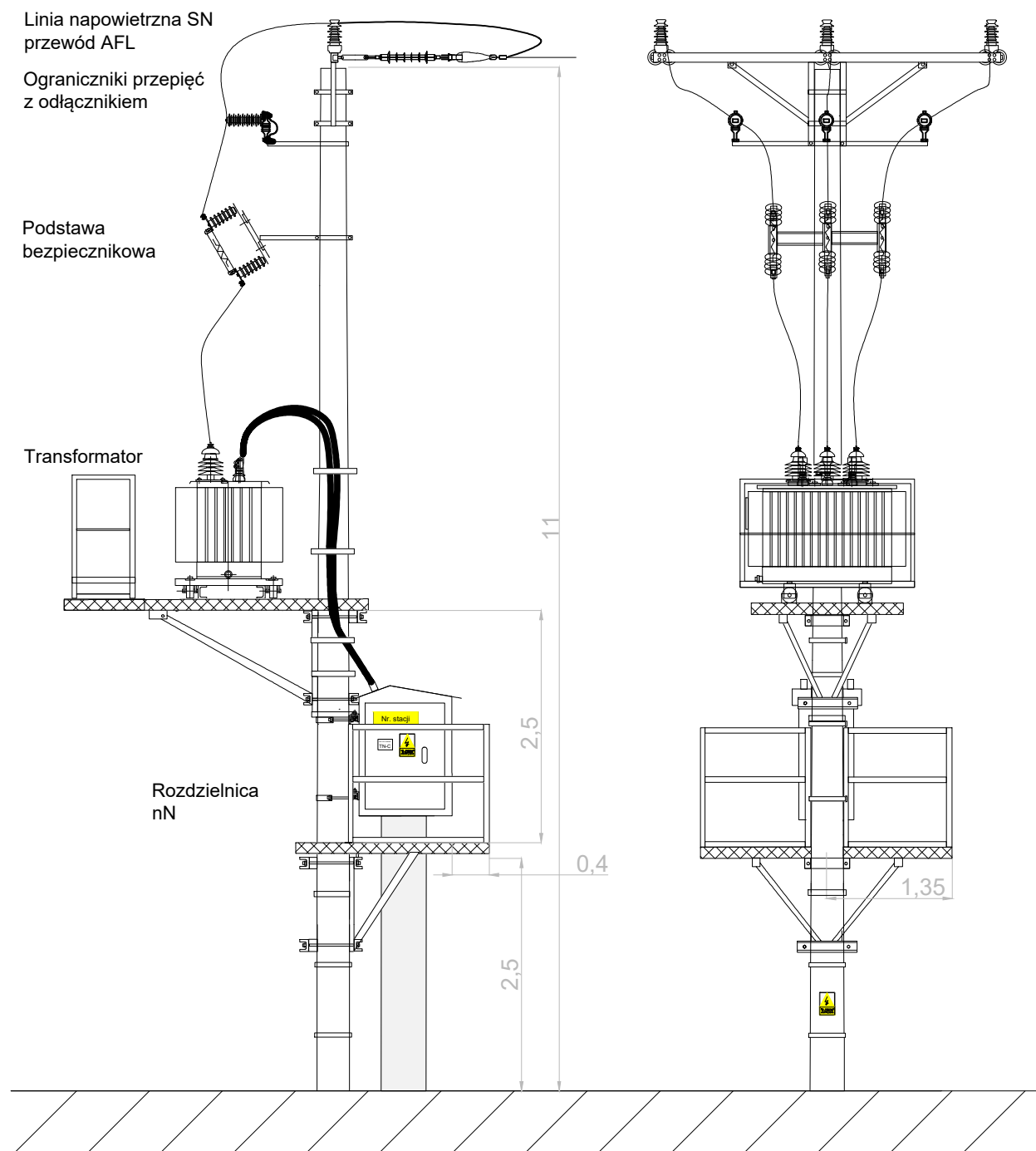

Przedstawiony układ jest przykładowy. Dopuszcza się także inne rozwiązania.

Wariant 3 - Sylwetka słupowej stacji transformatorowej SN/nN zasilanej z linii napowietrznej SN z przewodami AFL końcowo - z przeciwnej strony transformatora, nN wyprowadzone kablowo.

1.3

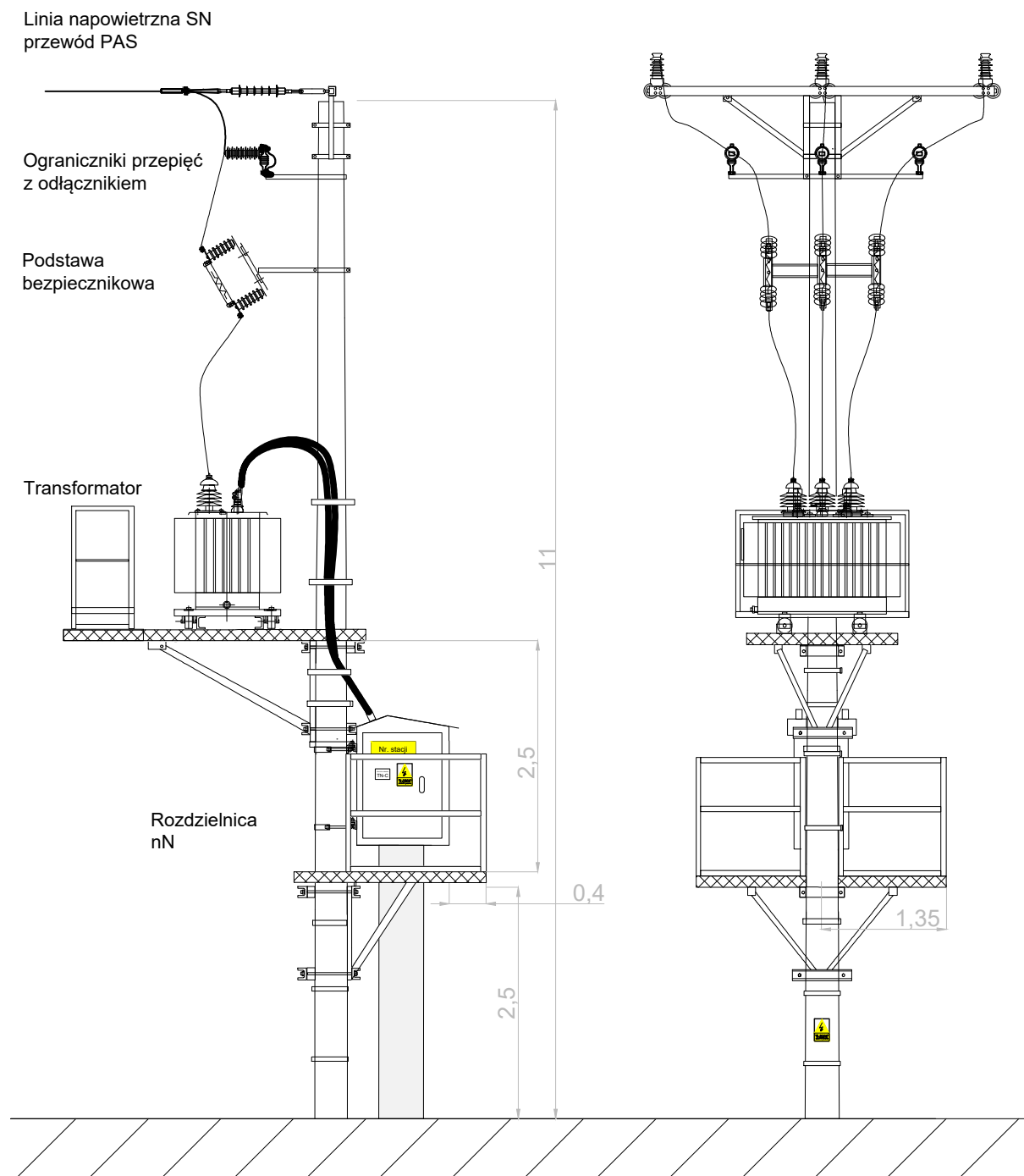

Przedstawiony układ jest przykładowy. Dopuszcza się także inne rozwiązania.

Wariant 3 - Sylwetka słupowej stacji transformatorowej SN/nN zasilanej z linii napowietrznej SN z przewodami PAS końcowo - od strony transformatora, nN wyprowadzone kablowo.

1.4

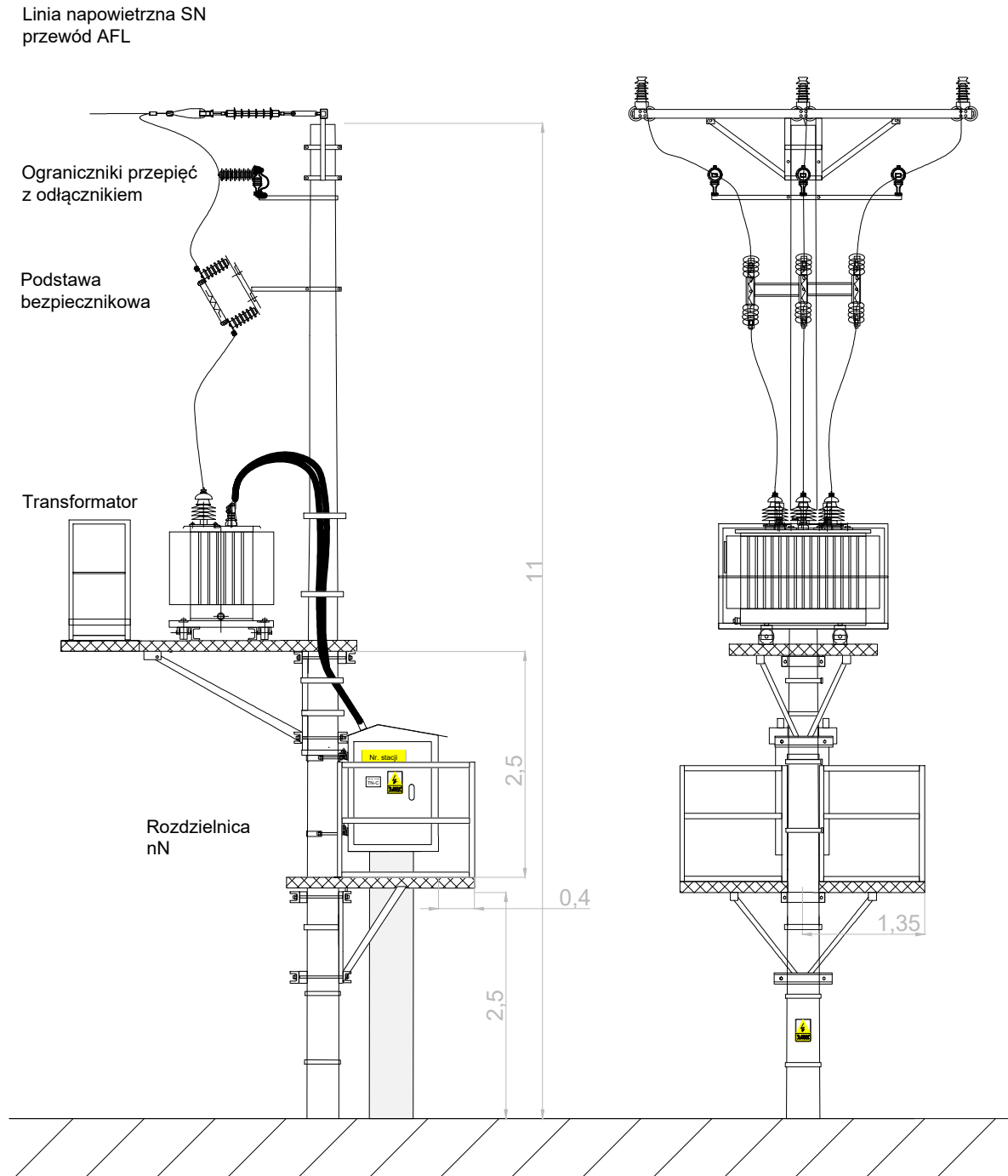

Przedstawiony układ jest przykładowy. Dopuszcza się także inne rozwiązania.

Wariant 3 - Sylwetka słupowej stacji transformatorowej SN/nN zasilanej z linii napowietrznej SN z przewodami AFL końcowo - od strony transformatora, nN wyprowadzone kablowo.

1.5

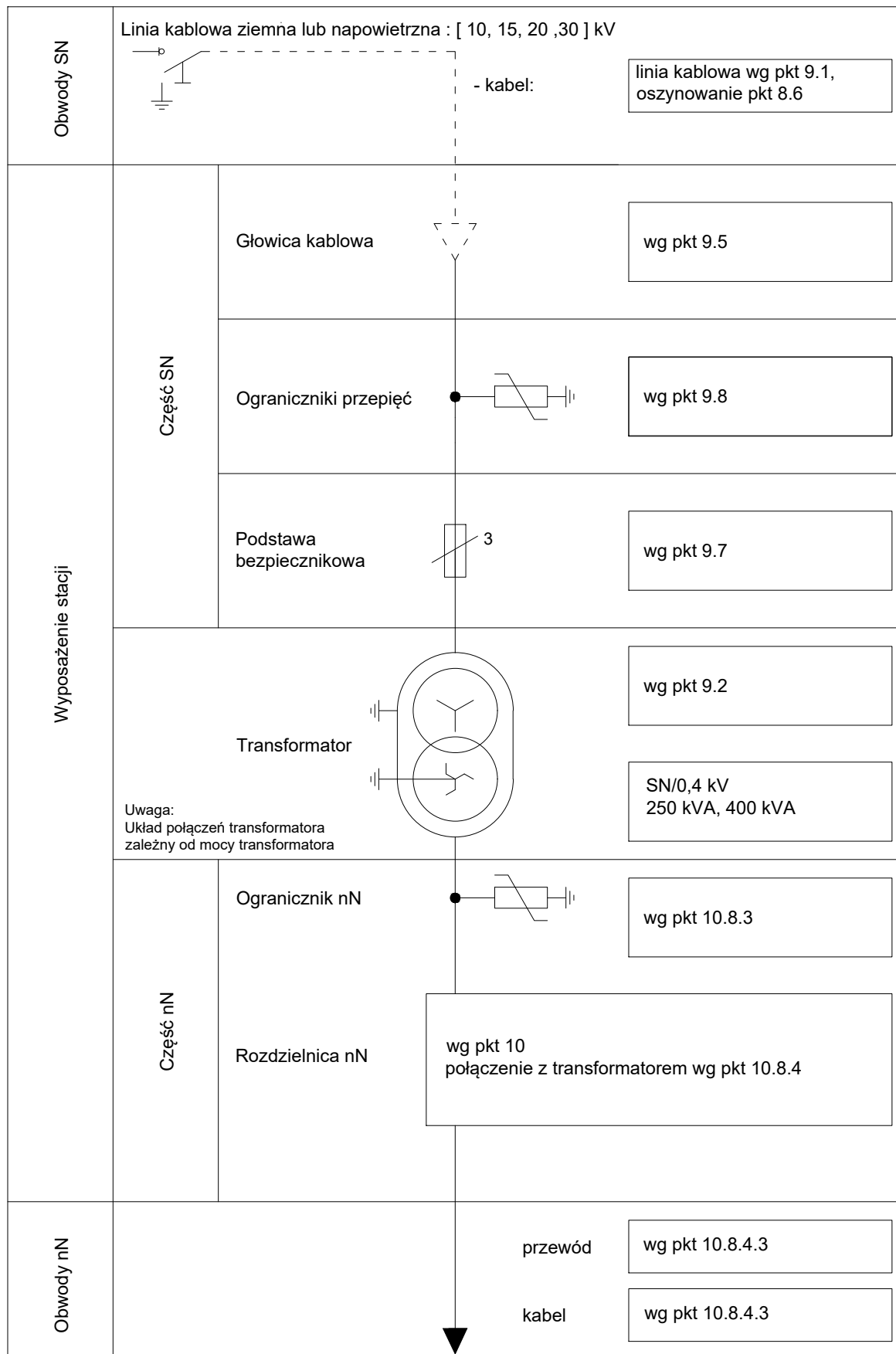

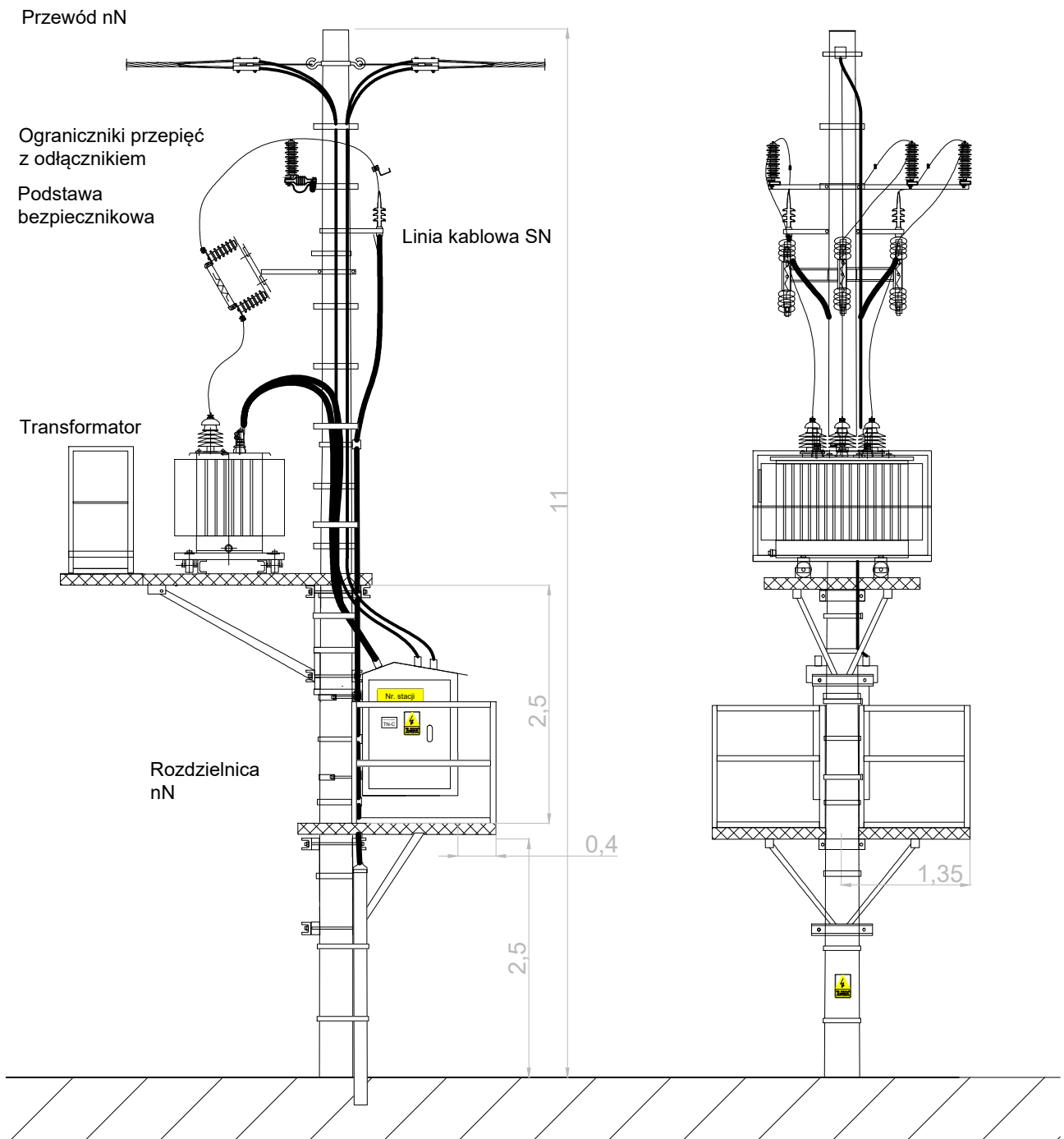

Przedstawiony układ jest przykładowy. Dopuszcza się także inne rozwiązania.

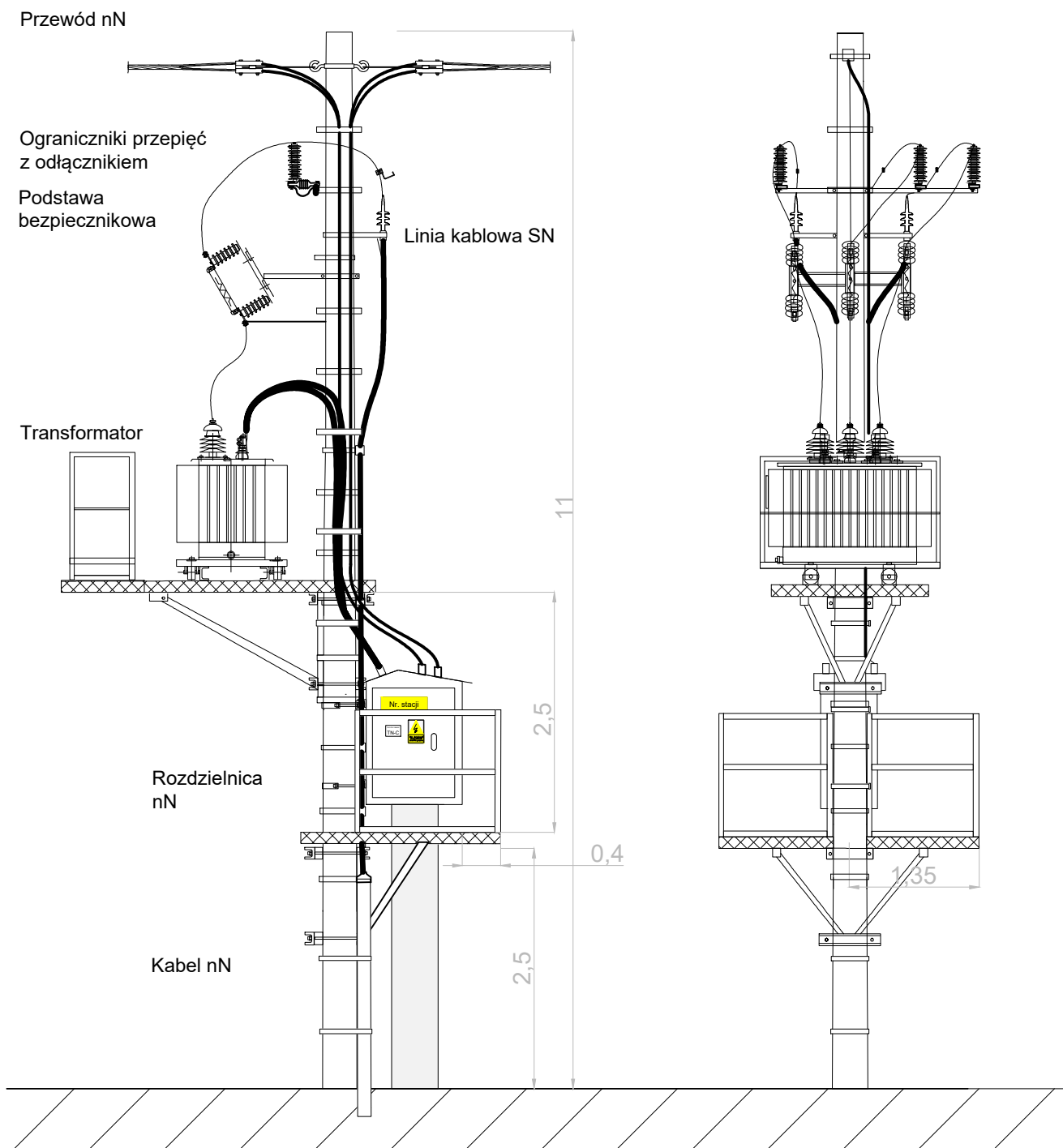

Przedstawiony układ jest przykładowy. Dopuszcza się także inne rozwiązania.

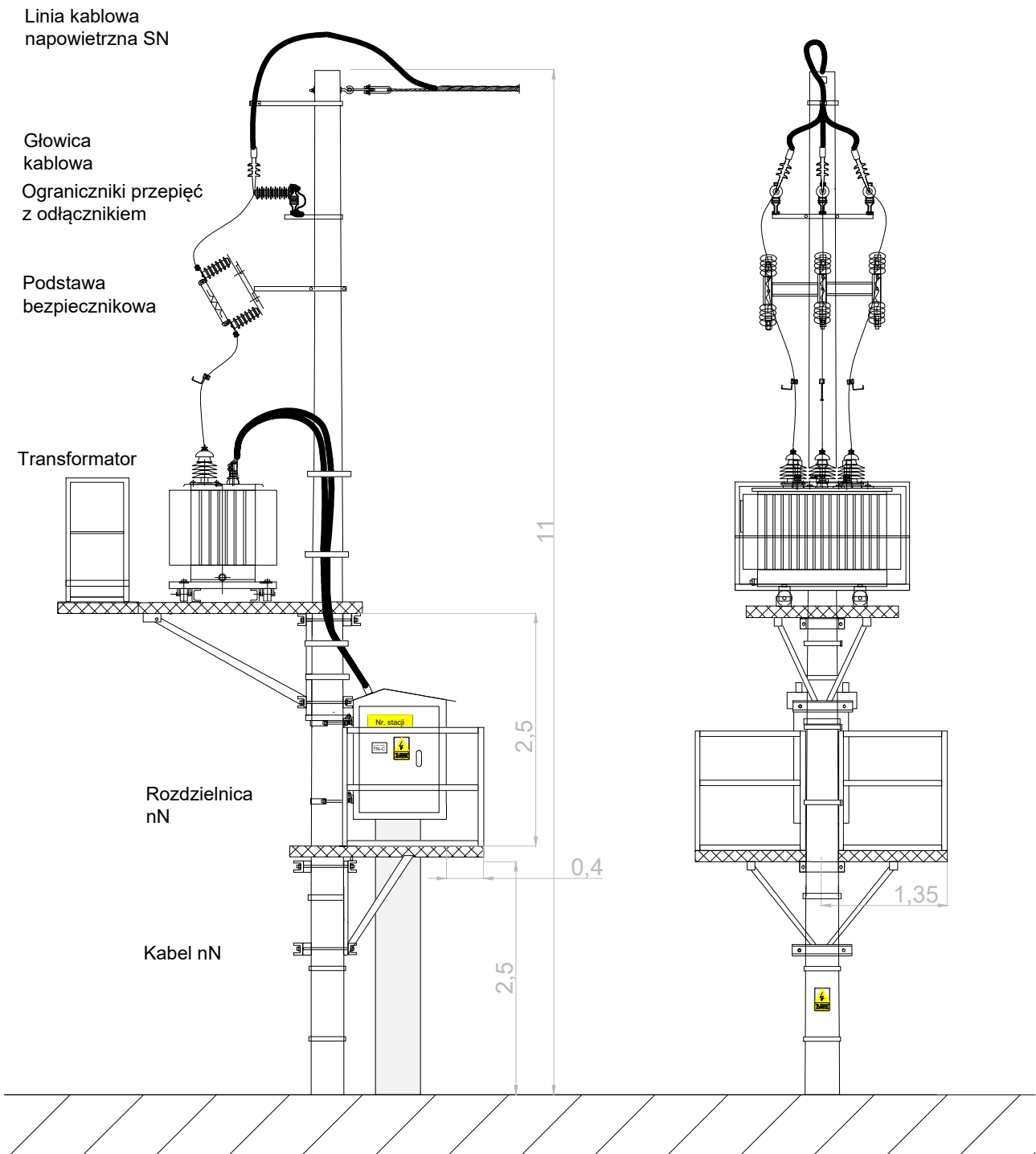

Przedstawiony układ jest przykładowy. Dopuszcza się także inne rozwiązania.

Wariant 3 - Sylwetka słupowej stacji transformatorowej SN/nN zasilanej kablem napowietrznym - od przeciwnej strony transformatora, nN wprowadzone kablowo.

2.4

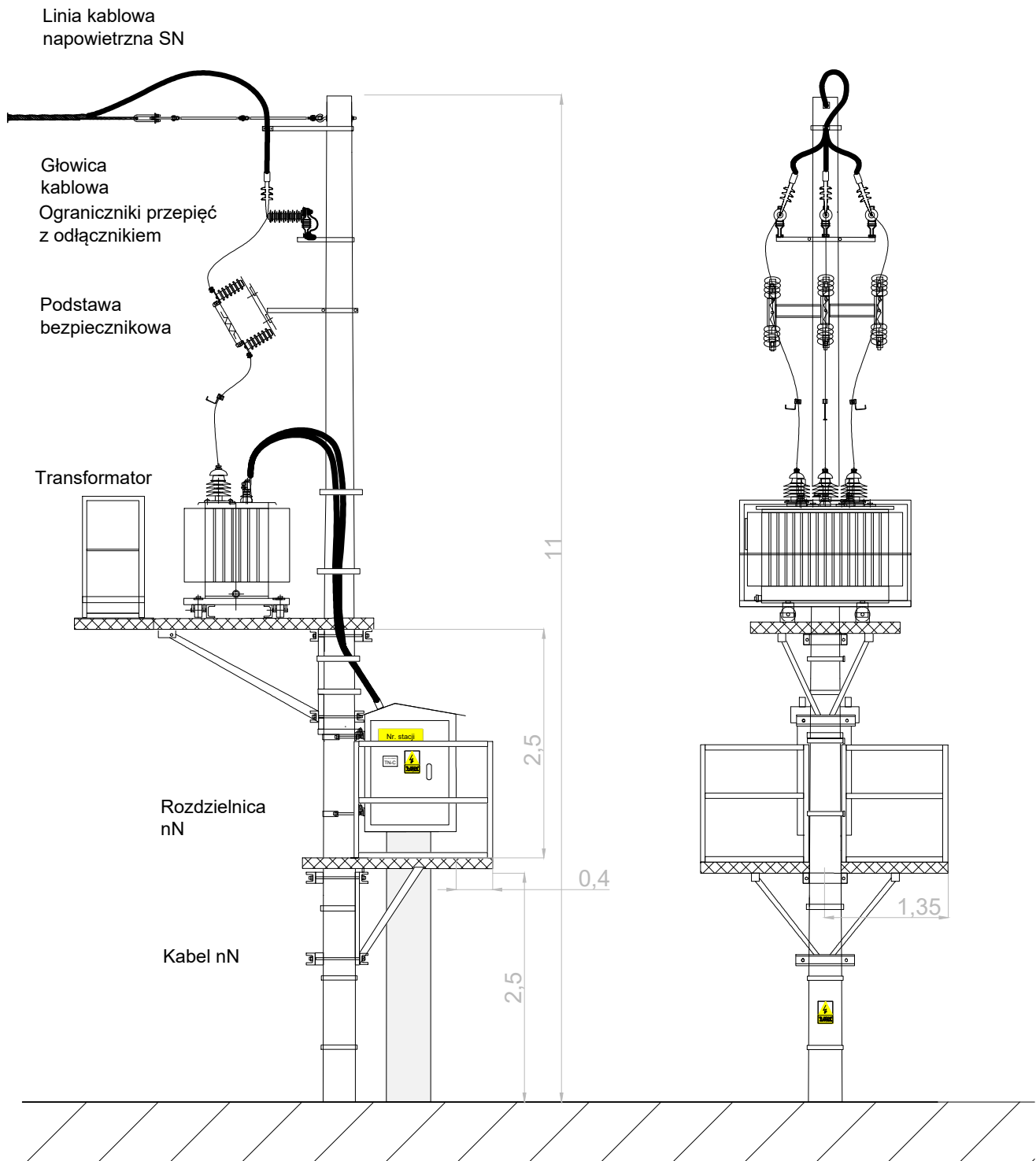

Przedstawiony układ jest przykładowy. Dopuszcza się także inne rozwiązania.

Wariant 3 - Sylwetka słupowej stacji transformatorowej SN/nN zasilanej kablem napowietrzny - od strony transformatora, nN wyprowadzone kablowo

2.5

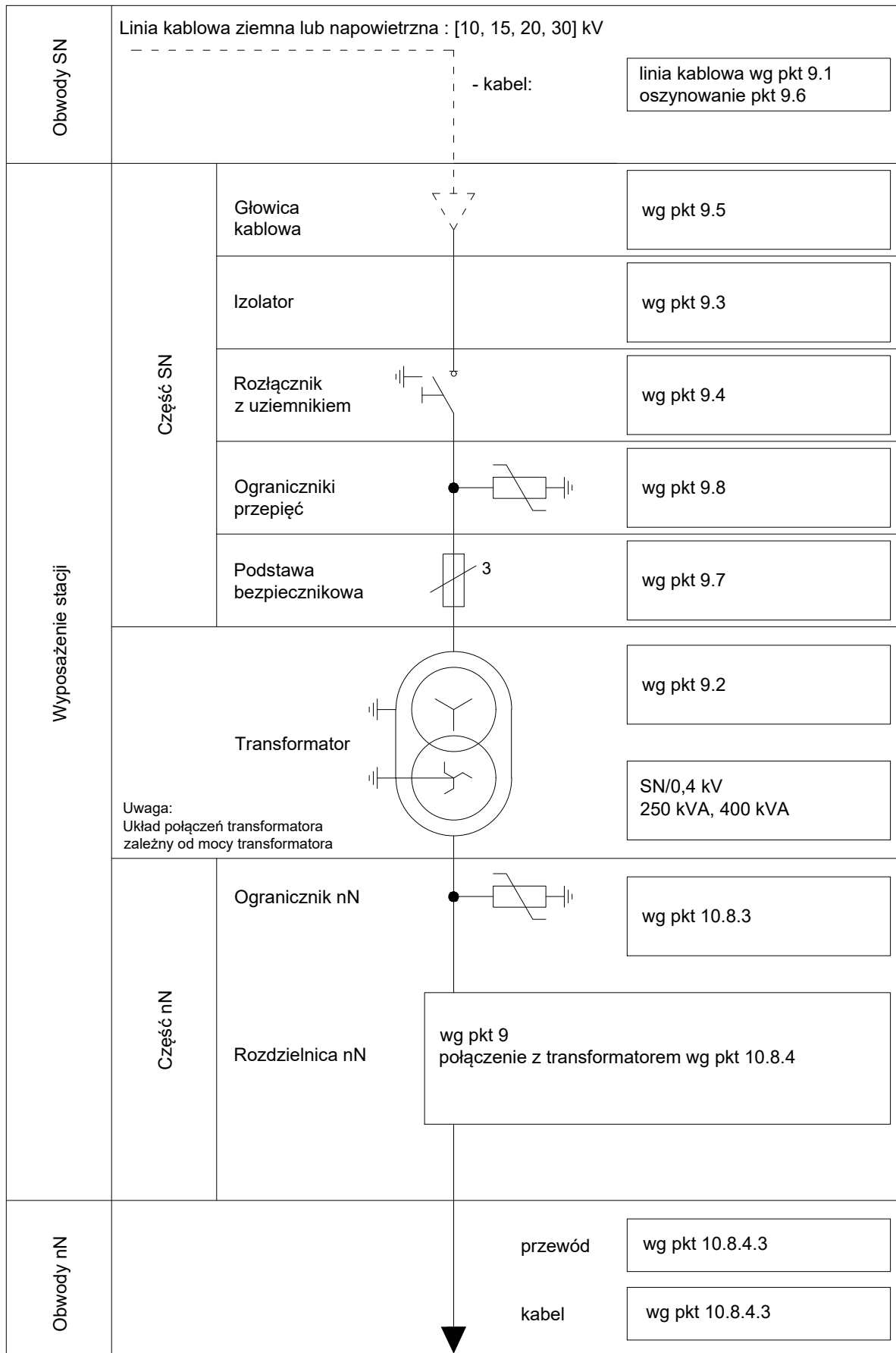

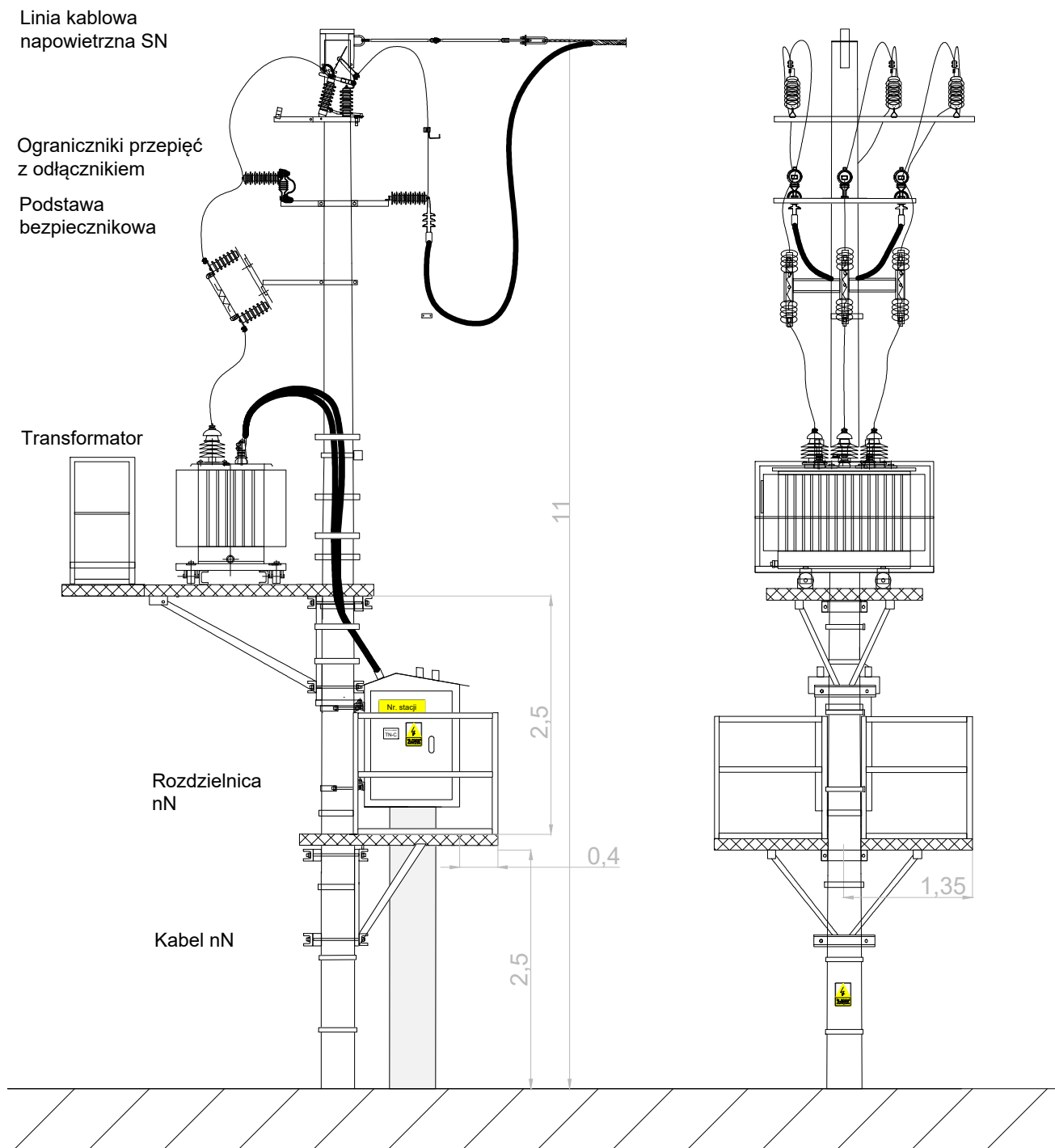

Przedstawiony układ jest przykładowy. Dopuszcza się także inne rozwiązania.

Wariant 3 - Sylwetka słupowej stacji transformatorowej SN/nN zasilanej kablem napowietrzny - z przeciwnej strony transformatora, rozłącznik z uziemnikiem, nN wyprowadzone kablowo

3.2

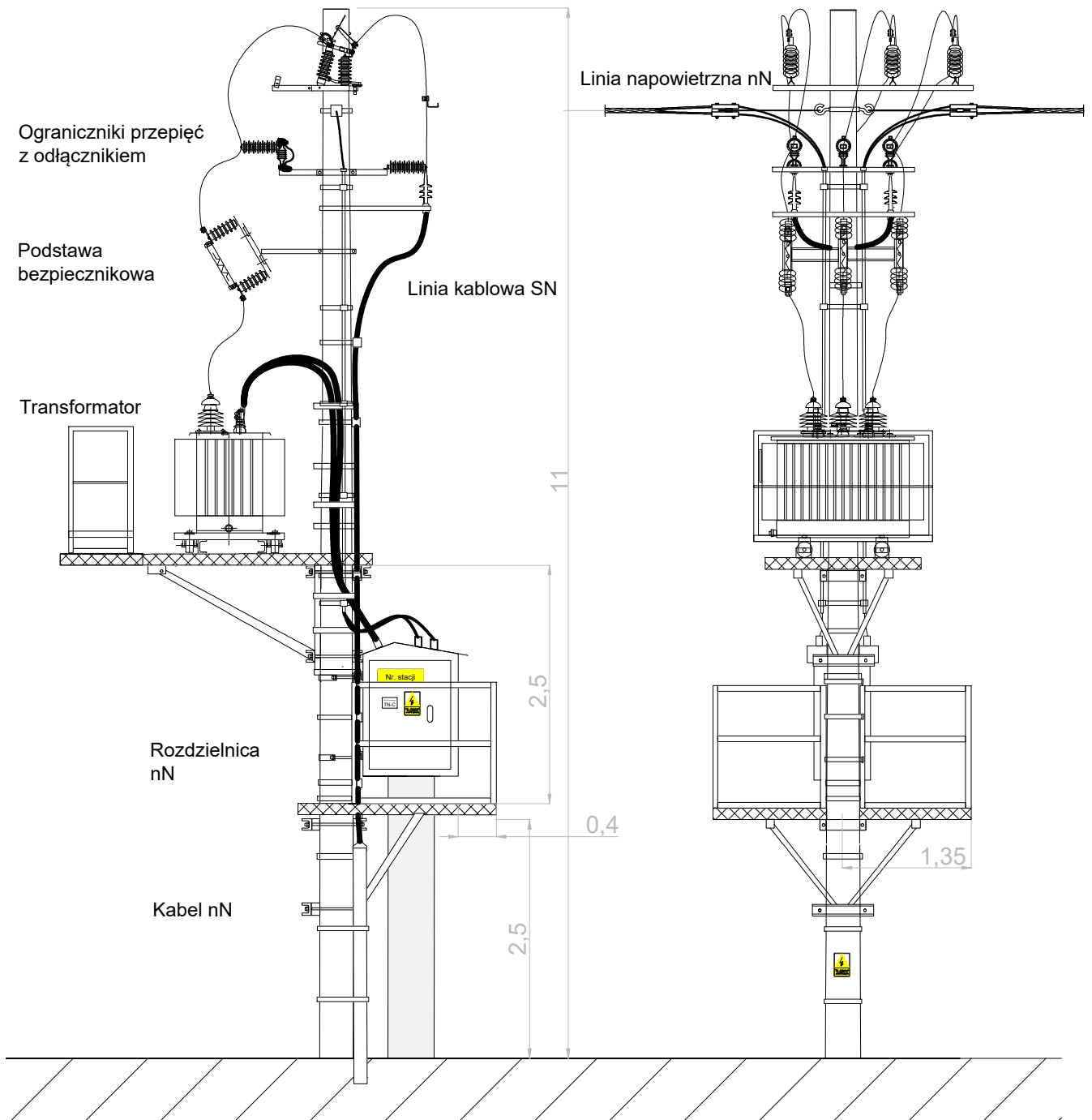

Przedstawiony układ jest przykładowy. Dopuszcza się także inne rozwiązania.

Wariant 3 - Sylwetka słupowej stacji transformatorowej SN/nN zasilanej kablem SN, rozłącznik z uziemnikiem, nN wyprowadzone kablowo i napowietrznie.

3.3

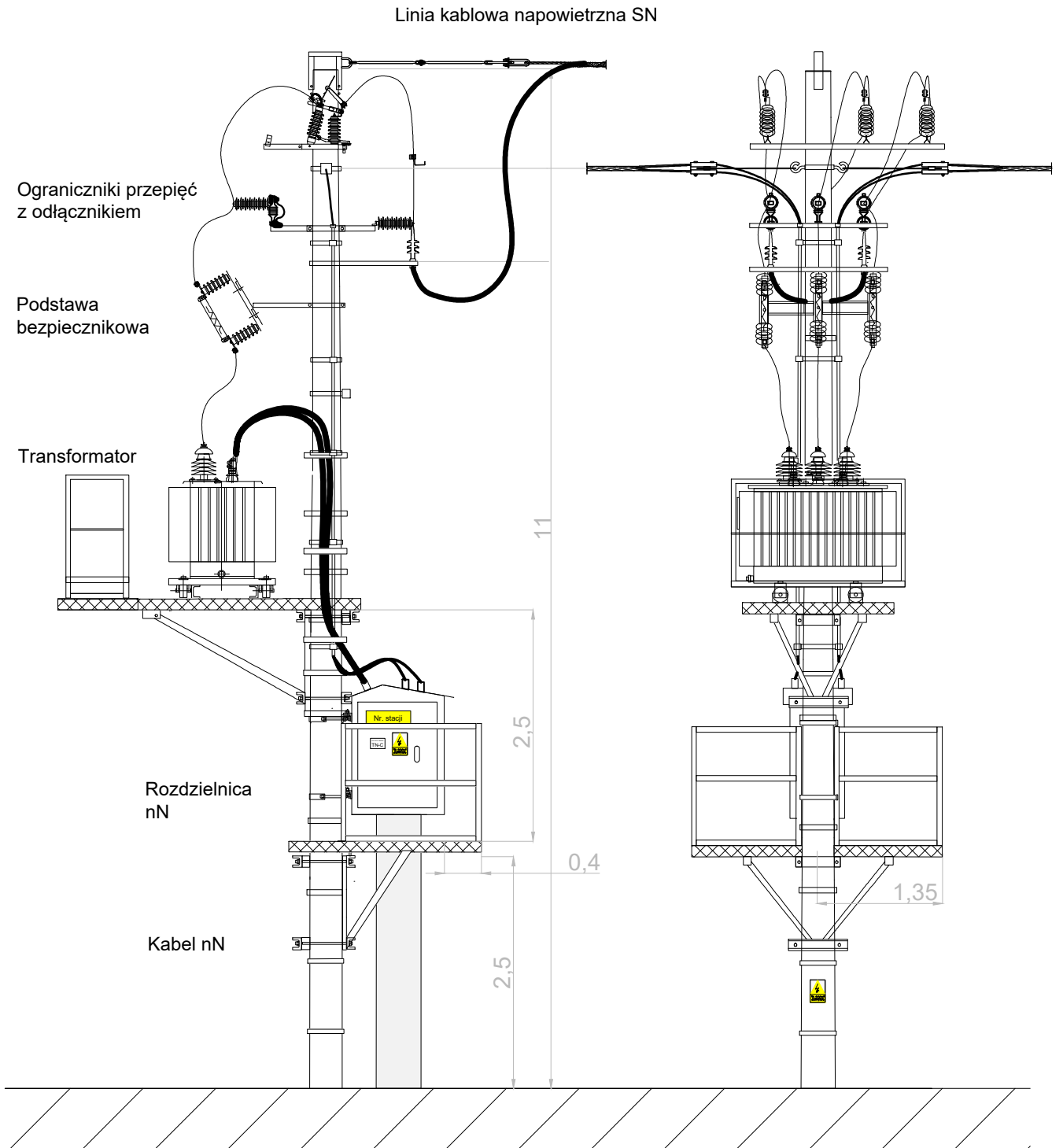

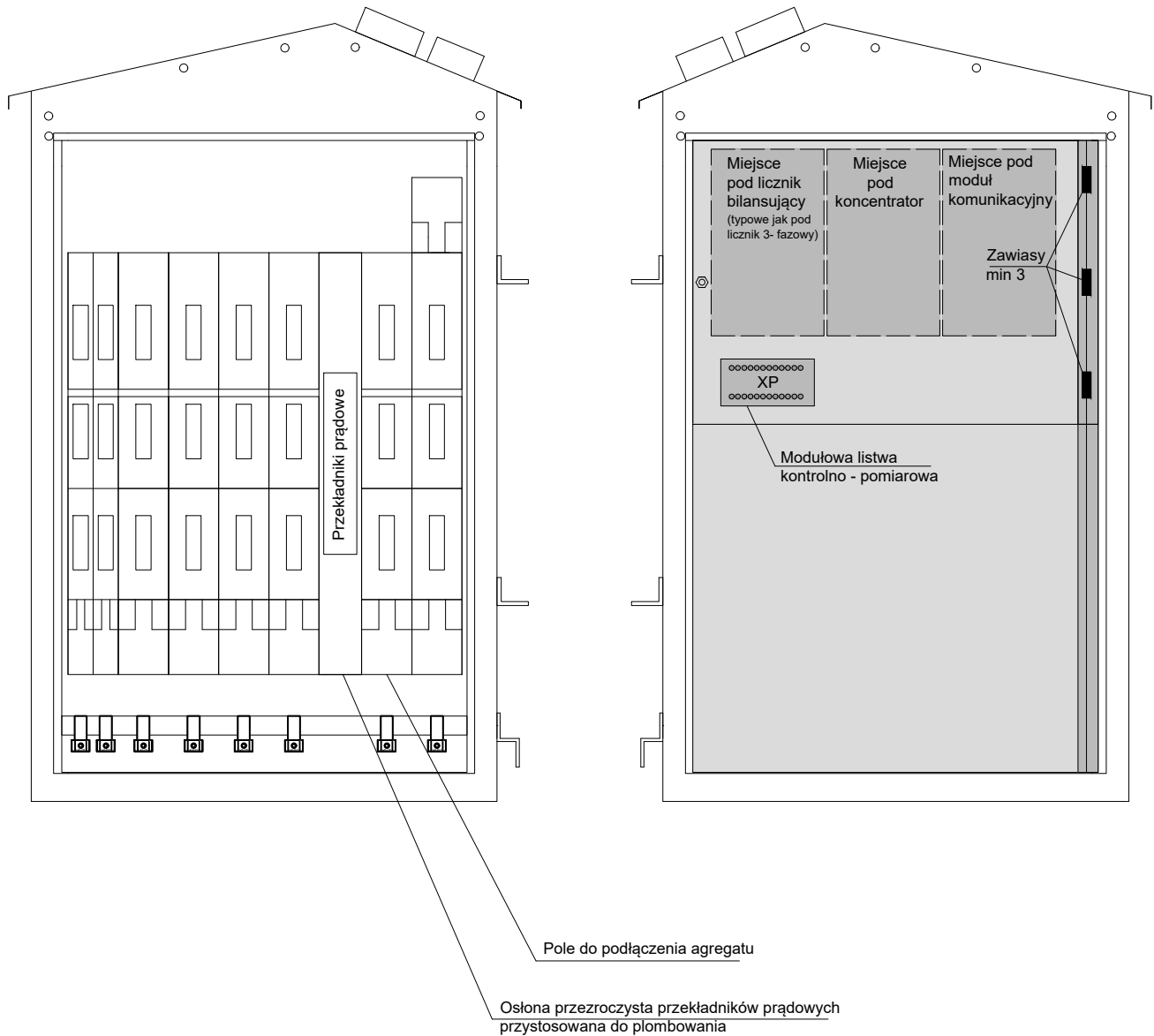

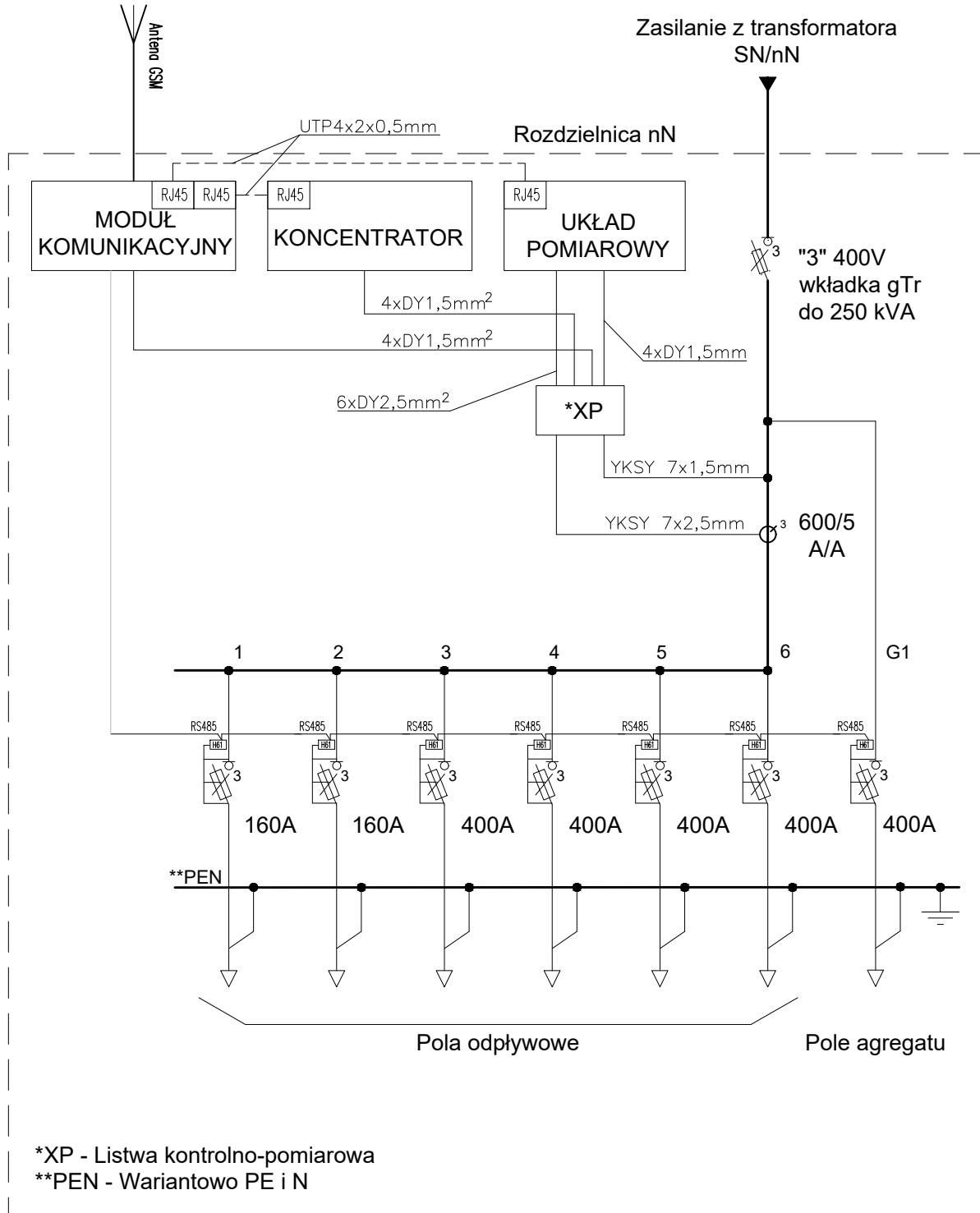

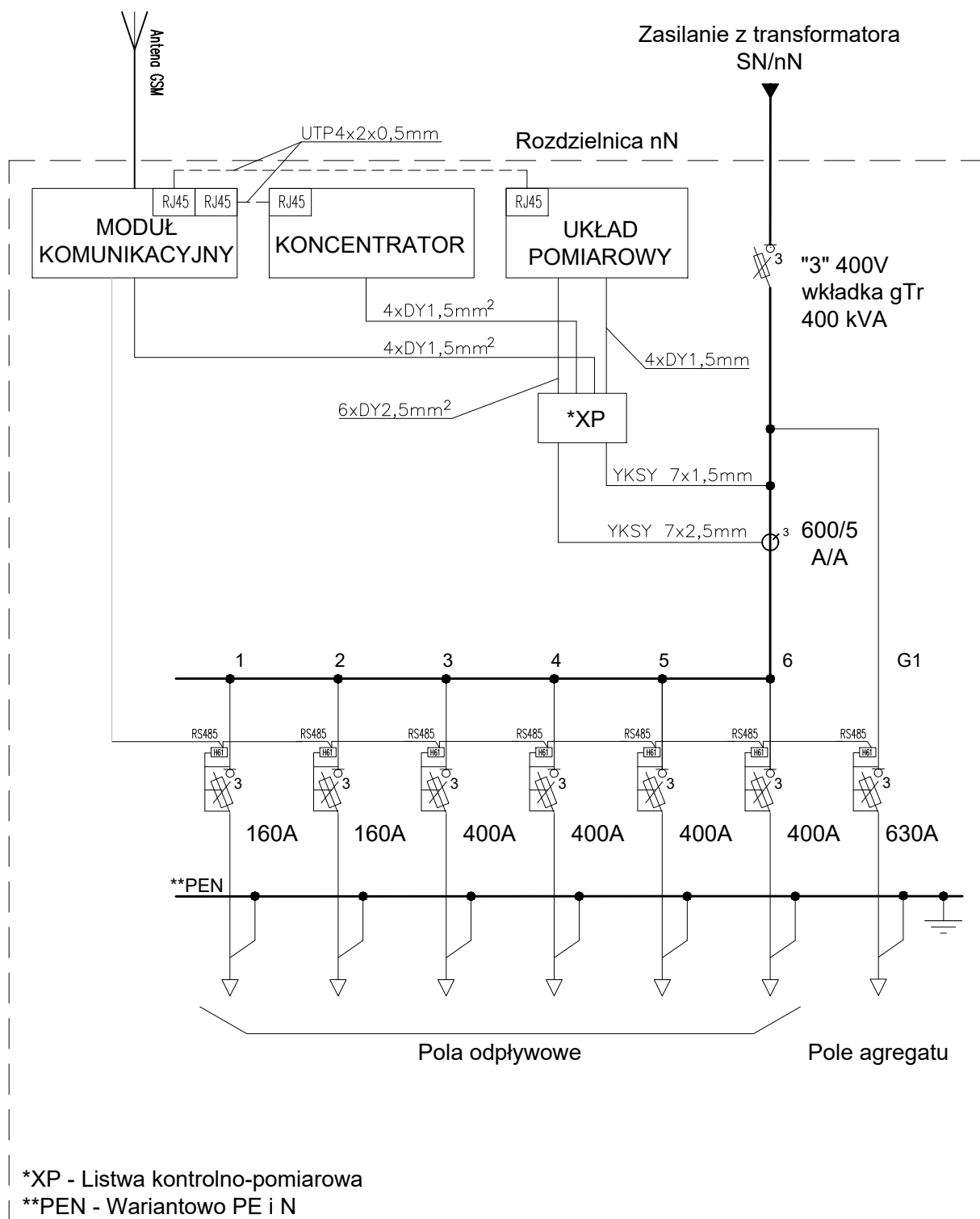

Uwaga :

1. Nie wolno wprowadzać bednarki (uziemień) do obudów w sposób nie oryginalny
2. Konieczność połączenia obudowy do GSU dotyczy obudów wykonanych z materiału przewodzącego

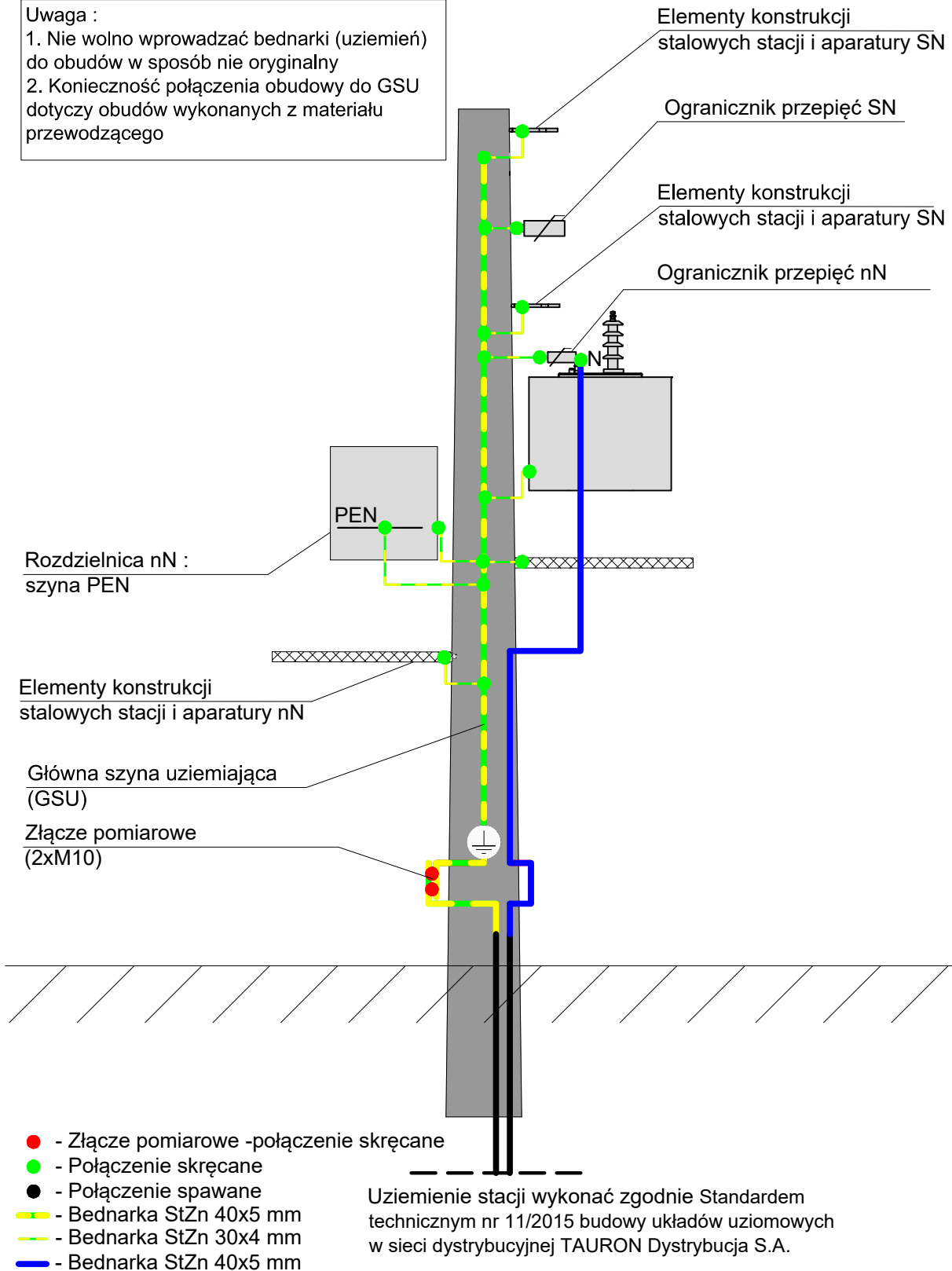

Konieczność połączenia do GSU dotyczy obudowy wykonanej z materiału przewodzącego

Uwaga :

1. Nie wolno wprowadzać bednarki (uziemień) do obudów w sposób nie oryginalny
2. Konieczność połączenia obudowy do GSU dotyczy obudów wykonanych z materiału przewodzącego

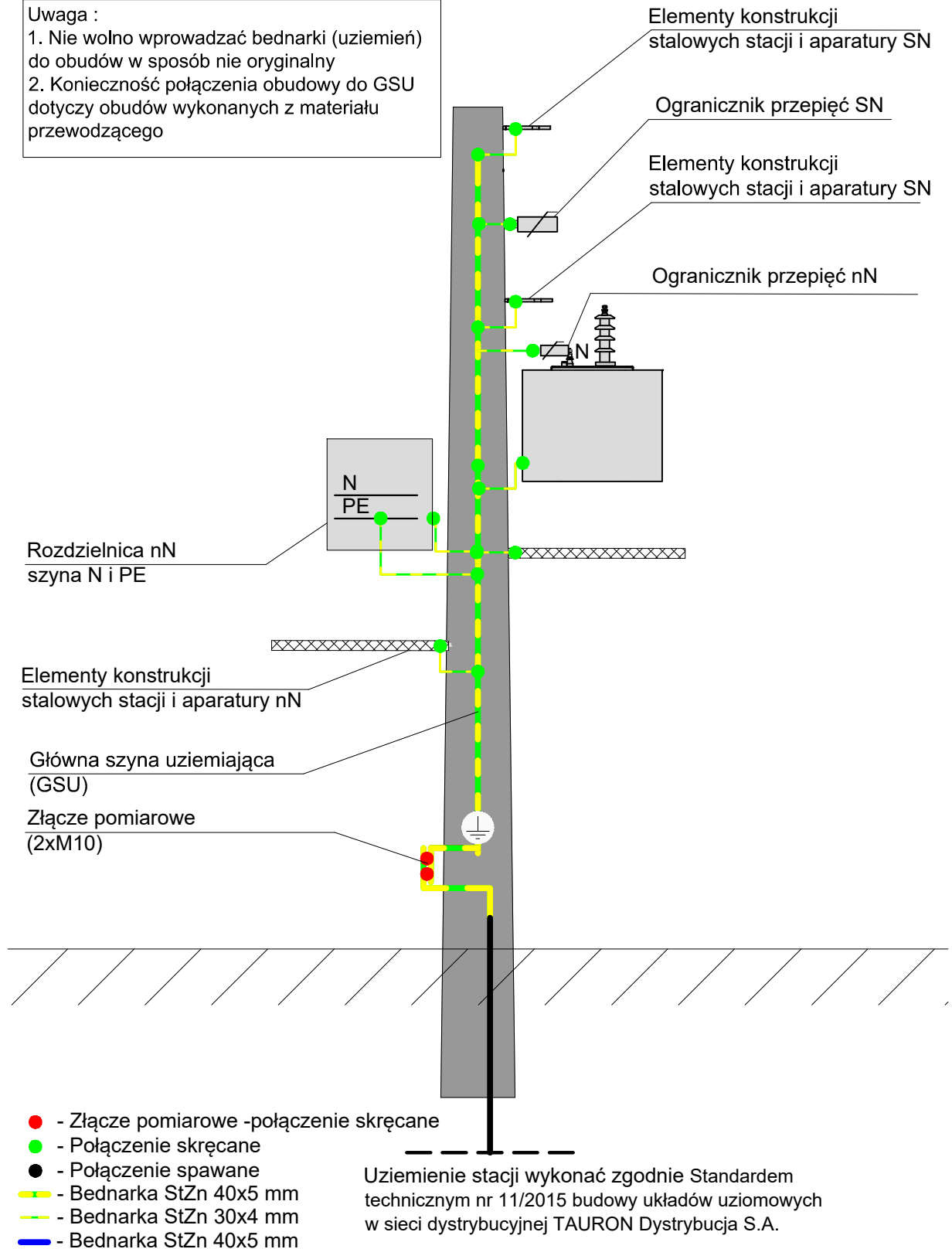

Konieczność połączenia do GSU dotyczy obudowy wykonanej z materiału przewodzącego



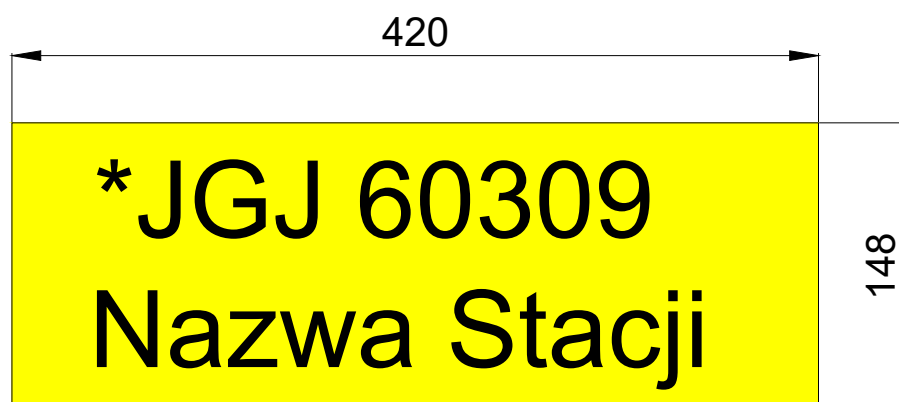
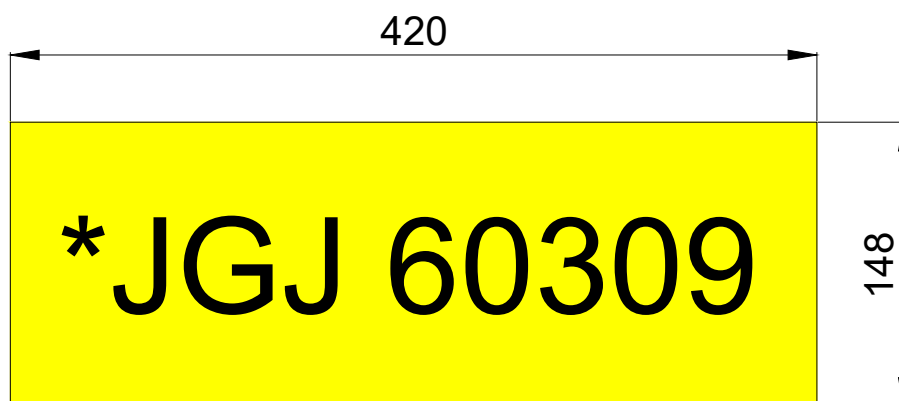
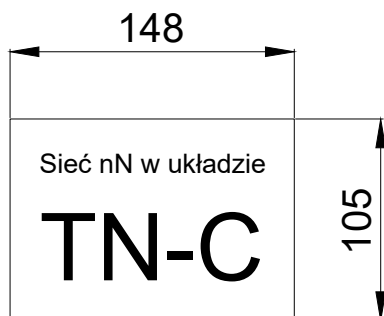

*Przykładowy numer słupowej stacji transformatorowej SN/nN na tereny zalewowe