

Załącznik nr 5 do Standardu technicznego  
nr 9/2015 – ogólne wymagania techniczne  
budowy stacji WN/SN oraz rozdzielni WN i SN  
w TAURON Dystrybucja S.A.  
(wersja czwarta)

„Stacja WN/SN z rozdzielnicą 110 kV w układzie H5  
wykonaną w technologii DT.  
Rysunki”

Kraków, kwiecień 2026 r.

## Spis rysunków

| Nr rys. | Tytuł rysunku  |
|---------|--|
| 5-1     | Stacja WN/SN z rozdzielnicą 110 kV w układzie H5 w technologii DT.<br>Schemat rozdzielnicy 110 kV.   |
| 5-2     | Stacja WN/SN z rozdzielnicą 110 kV w układzie H5 w technologii DT.<br>Przykładowe zagospodarowanie terenu stacji.  |
| 5-3     | Stacja WN/SN z rozdzielnicą 110 kV w układzie H5 w technologii DT.<br>Przykładowe zagospodarowanie terenu rozdzielnicy 110 kV.   |
| 5-4     | Stacja WN/SN z rozdzielnicą 110 kV w układzie H5 w technologii DT.<br>Przykład rozmieszczenia aparatów w polu liniowym rozdzielnicy 110 kV.<br>Podejście napowietrzne. |
| 5-5     | Stacja WN/SN z rozdzielnicą 110 kV w układzie H5 w technologii DT.<br>Przykład rozmieszczenia aparatów w polu liniowym rozdzielnicy 110 kV.<br>Podejście kablowe.      |
| 5-6     | Stacja WN/SN z rozdzielnicą 110 kV w układzie H5 w technologii DT.<br>Przykład rozmieszczenia aparatów w polu transformatorowym rozdzielnicy 110 kV.                   |
| 5-7     | Stacja WN/SN z rozdzielnicą 110 kV w układzie H5 w technologii DT.<br>Przykład rozmieszczenia aparatów w polu łącznika szyn rozdzielnicy 110 kV.                       |
| 5-8     | Stacja WN/SN z rozdzielnicą 110 kV w układzie H5 w technologii DT.<br>Przykładowy budynek stacyjny – rozmieszczenie urządzeń.  |

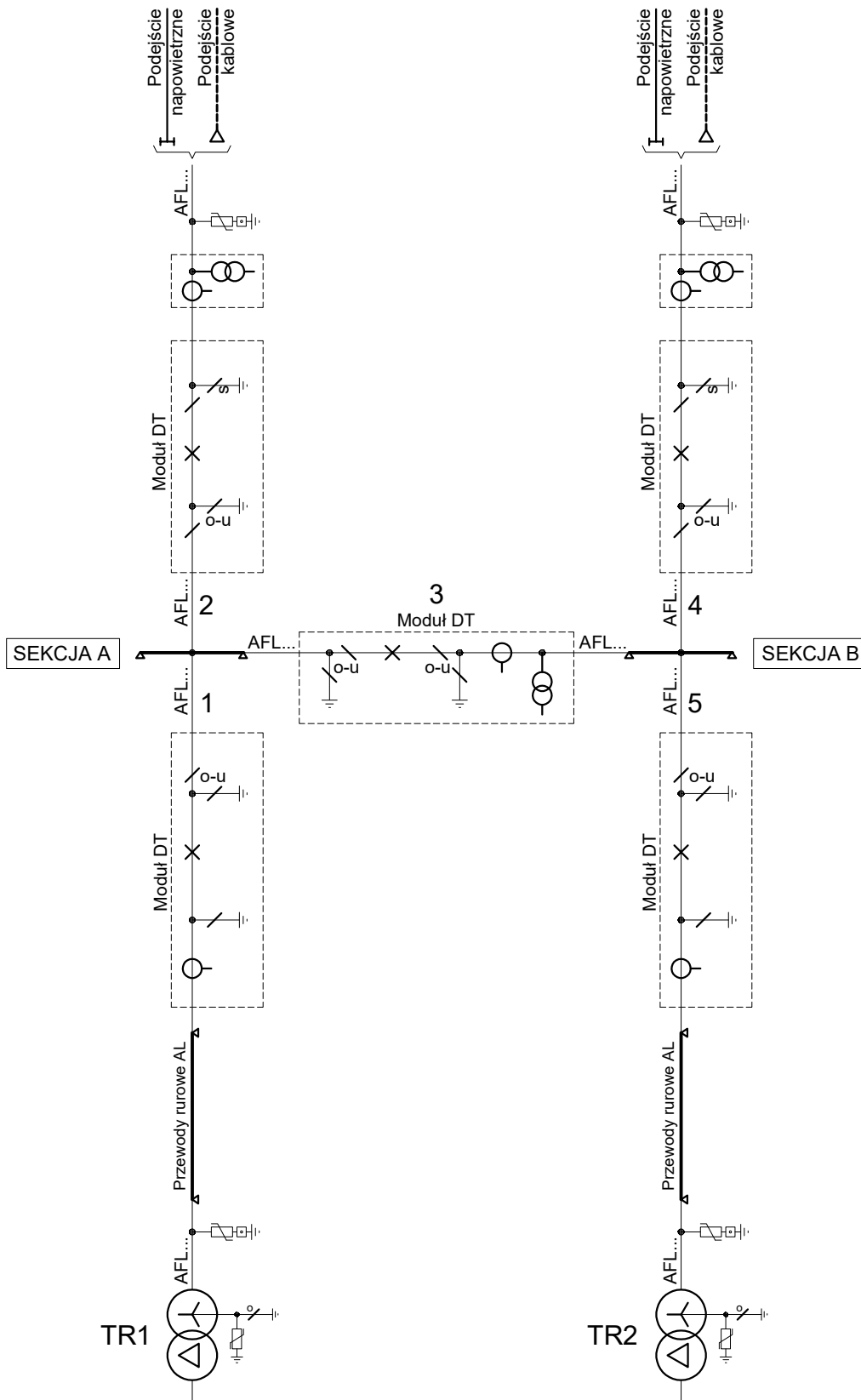





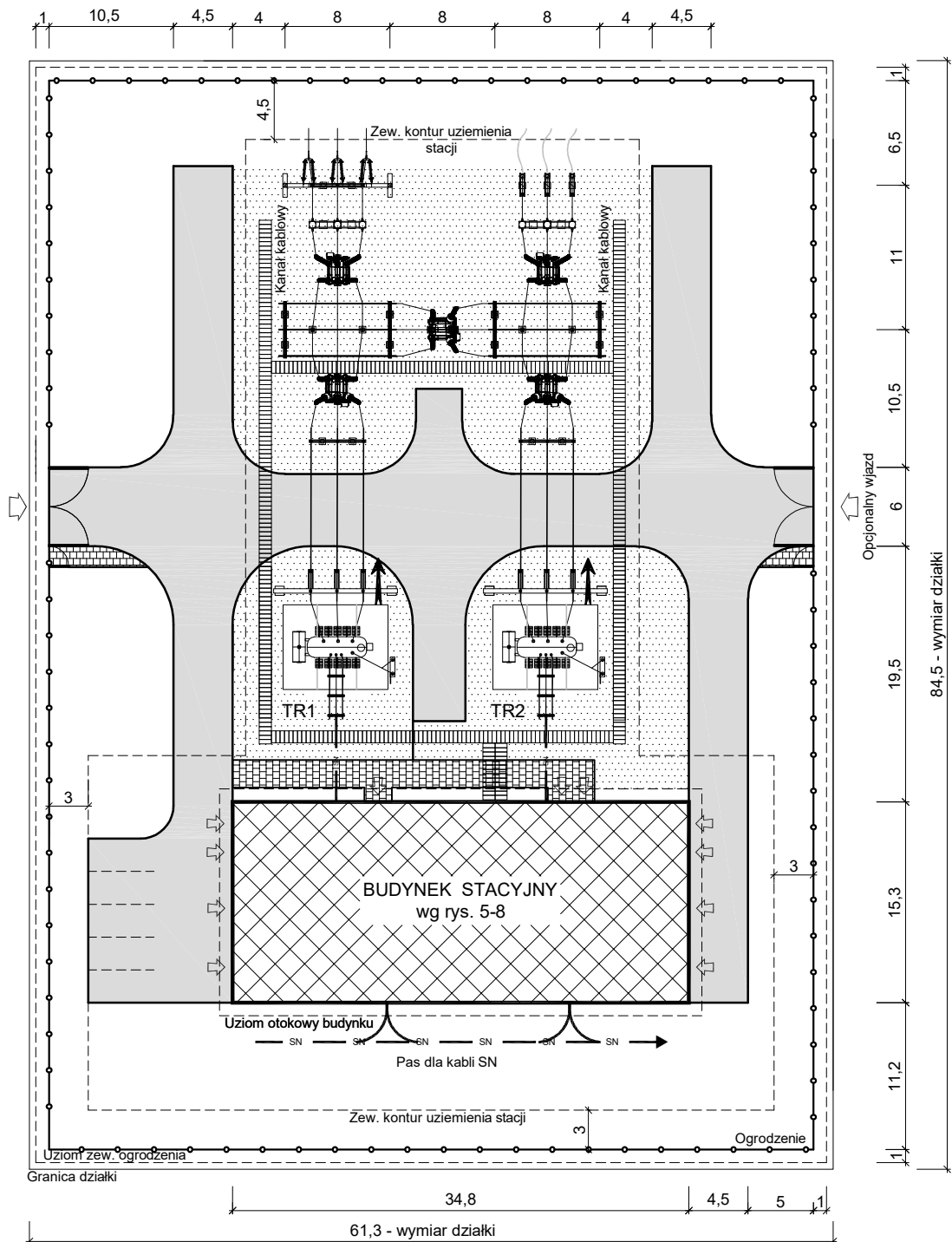

OZNACZENIA SYMBOLI GRAFICZNYCH

| Wyłłącznik | Odlącznik | Uziemnik | Uziemnik szybki | Odlączniko - uziemnik | Przekładnik prądowy | Przekładnik napięciowy | Przekładnik kombinowany | Ogranicznik przepięć | Głowica kablowa | Izolator wsporczy | Przewody rurowe AL | Numer pola |
|------------|-----------|----------|-----------------|-----------------------|---------------------|------------------------|-------------------------|----------------------|-----------------|-------------------|--------------------|------------|
|            |           |          |                 |                       |                     |                        |                         |                      |                 |                   |                    | 5          |



UWAGI I OZNACZENIA:

1. Wymiary podano w metrach.
2. Wszystkie wymiary podane na rysunku należy traktować jako orientacyjne.
3. ➔ Kierunek montażu/demontażu transformatora.
4. Orientacyjna powierzchnia działki wynosi ok. 5180 m<sup>2</sup>.

|   |                            |
|---|----------------------------|
|  | Obszar rozdzielnic 110 kV. |
|  | Drogi, place               |
|  | Chodniki                   |
|  | Kanały kablowe             |
|  | Teren zielony              |
|  | Połączenia SN.             |

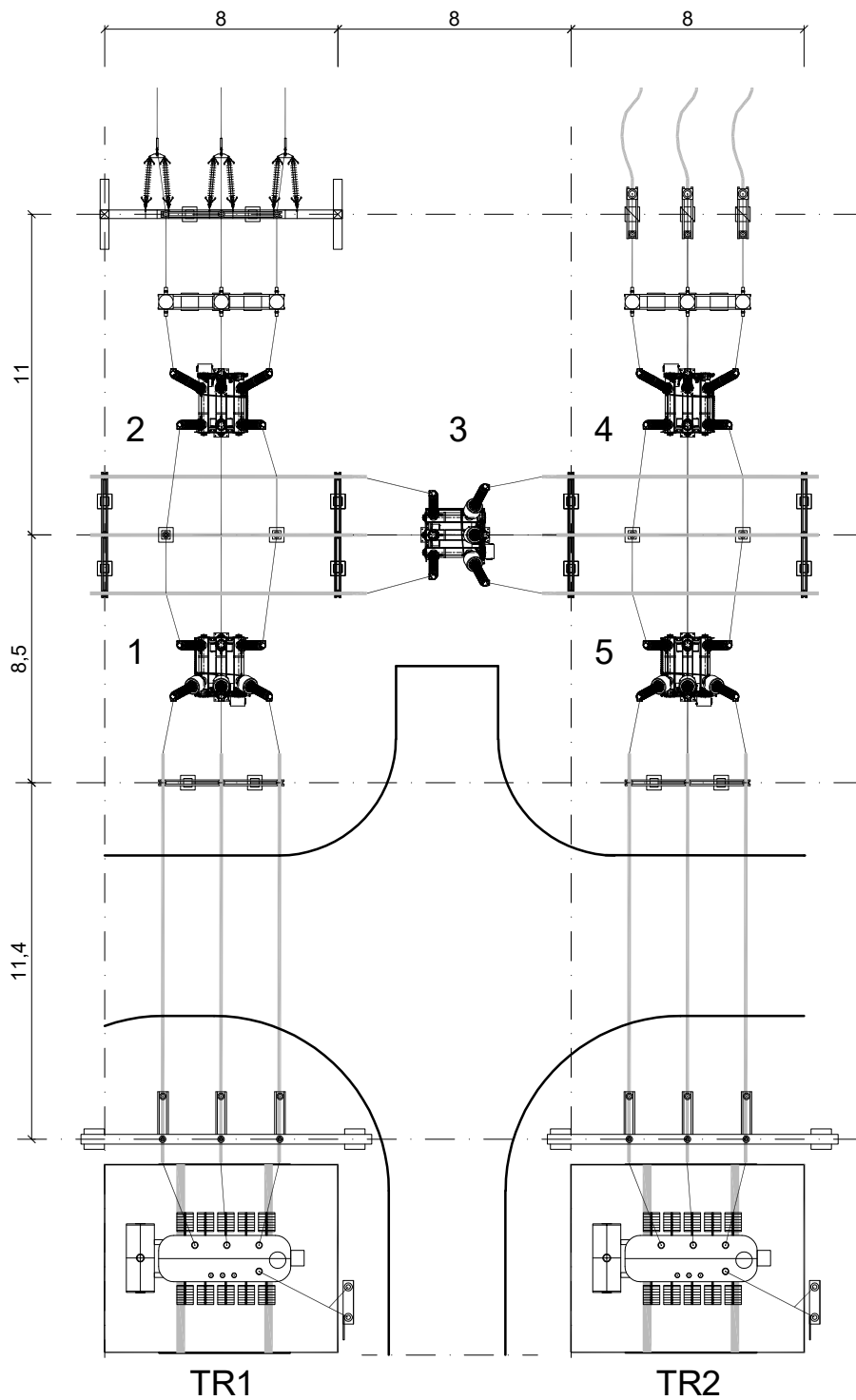

UWAGI:

1. Wymiary podano w metrach.
2. Wszystkie wymiary podane na rysunku należy traktować jako orientacyjne.

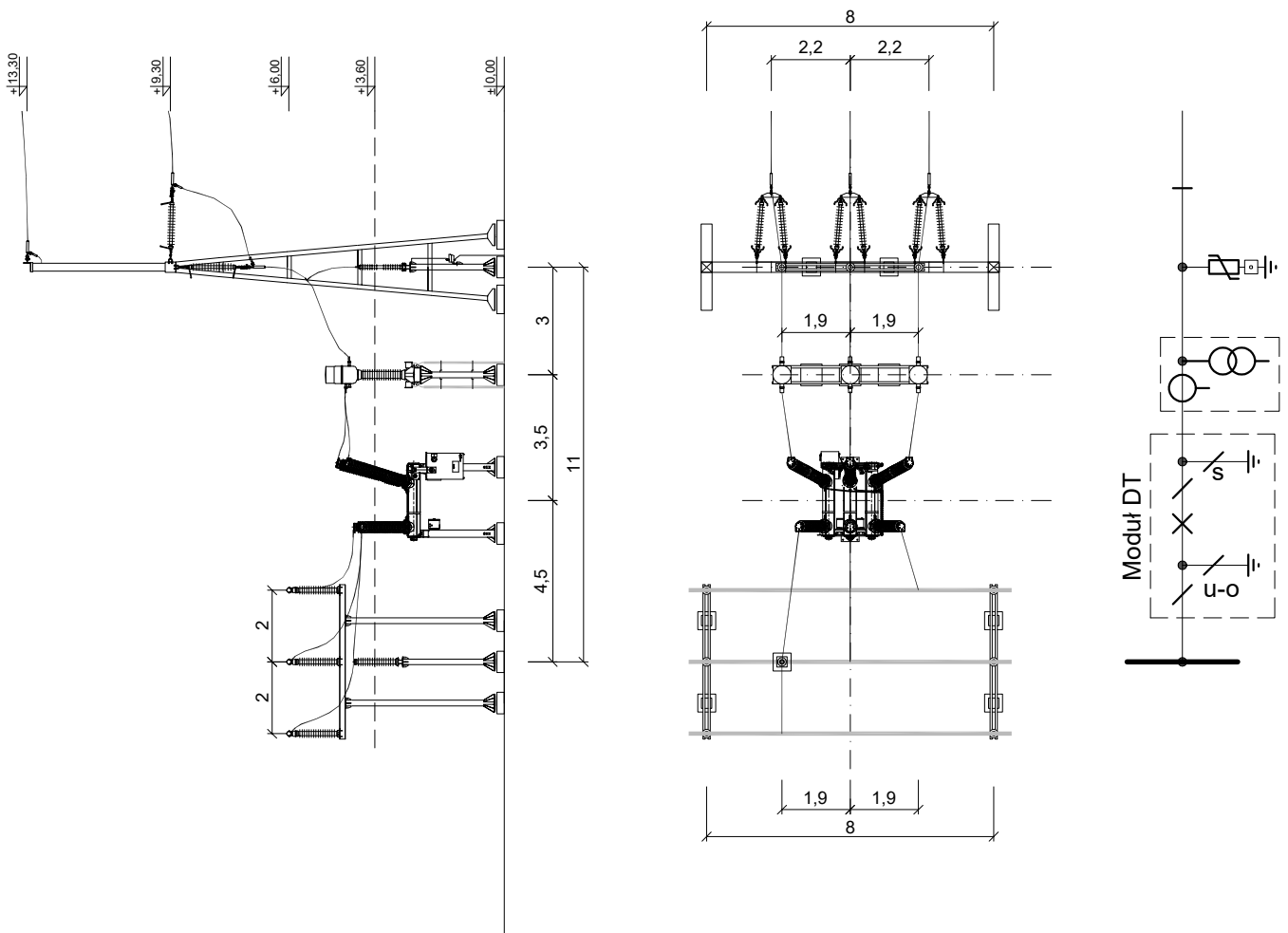

UWAGI:

1. Wymiary podane w metrach.
2. Wszystkie wymiary podane na rysunku należy traktować jako orientacyjne.
3. Przykładowe konstrukcje wsporcze wg załącznika 17.

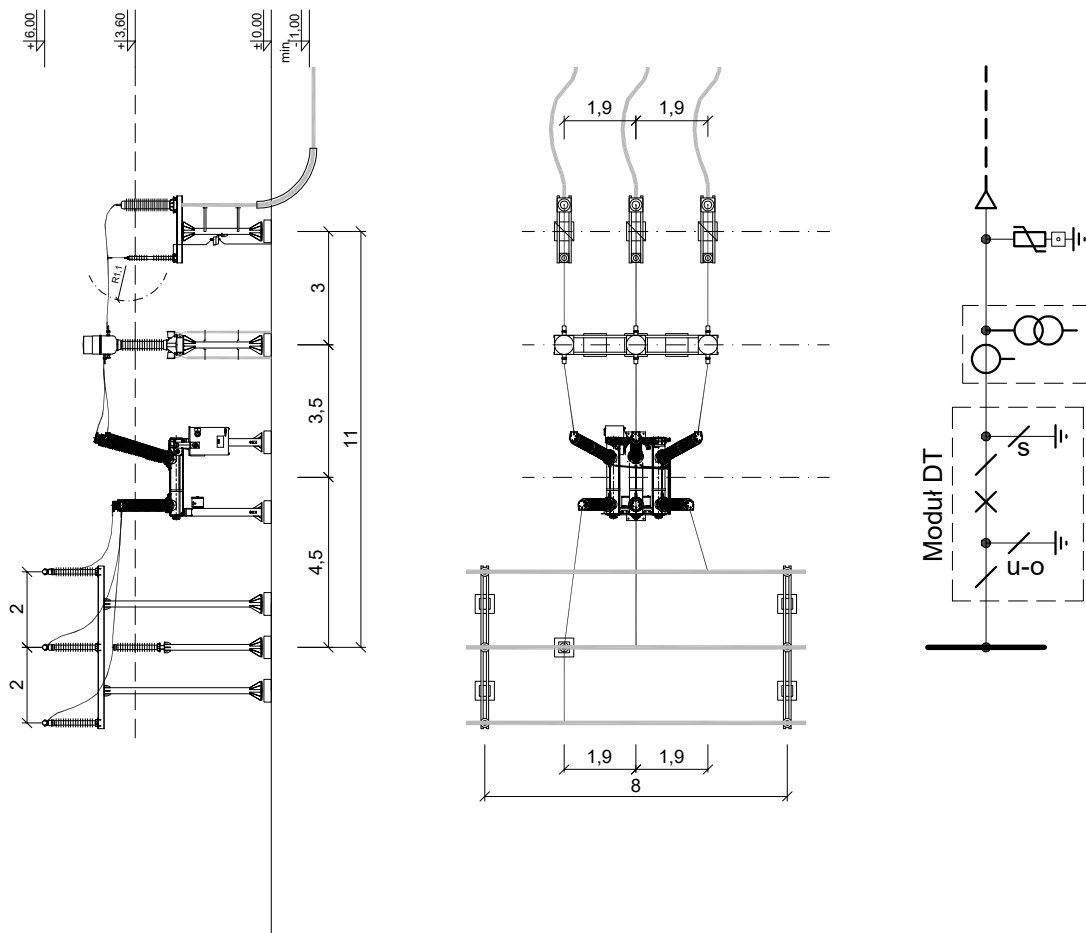

UWAGI:

1. Wymiary podano w metrach.
2. Wszystkie wymiary podane na rysunku należy traktować jako orientacyjne.
3. Przykładowe konstrukcje wsporcze wg załącznika 17.

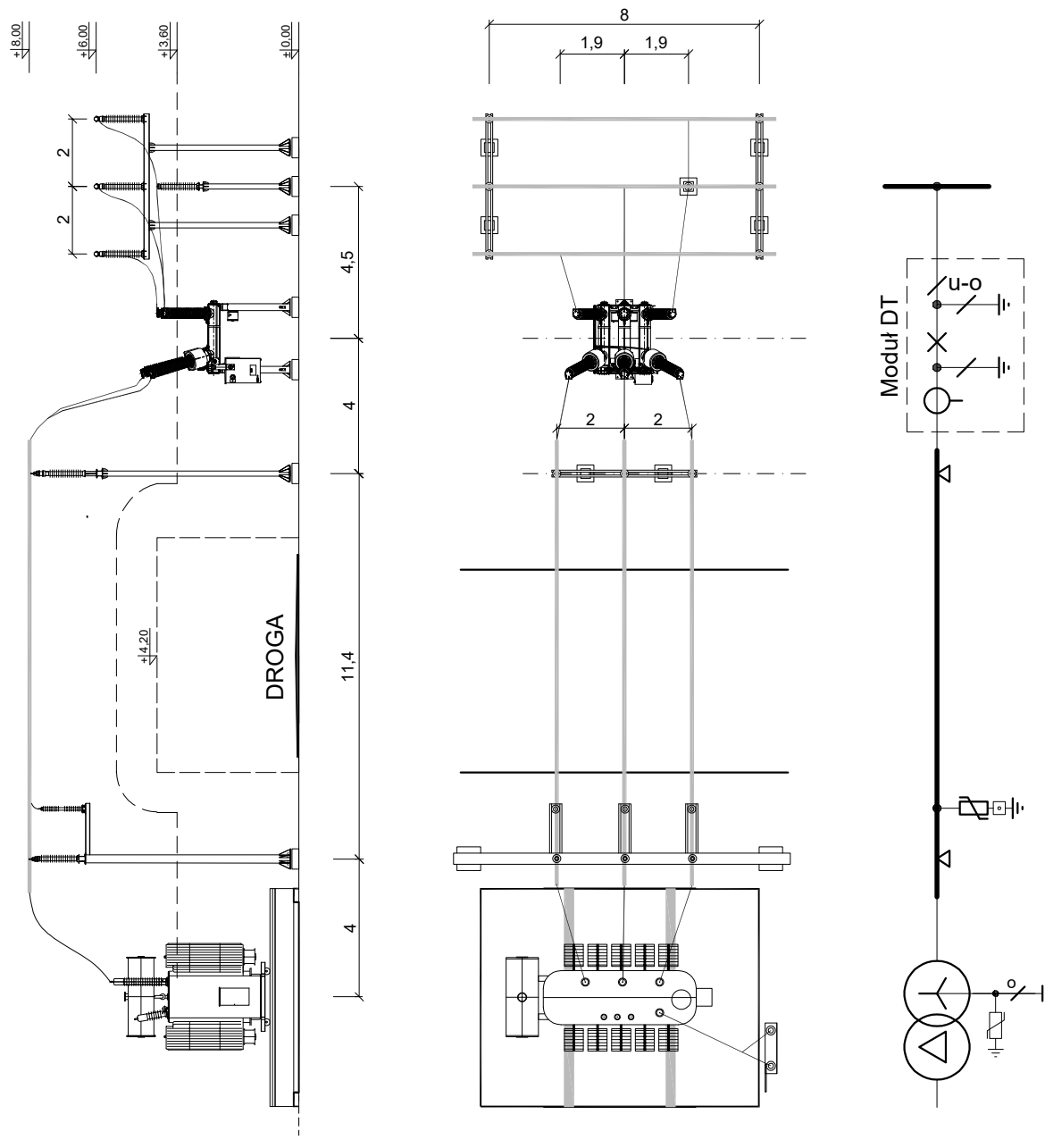

- UWAGI:
1. Wymiary podano w metrach.
  2. Wszystkie wymiary podane na rysunku należy traktować jako orientacyjne.
  3. Przykładowe konstrukcje wsparcze wg załącznika 17.

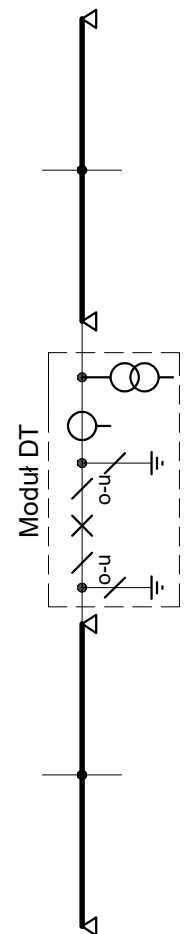
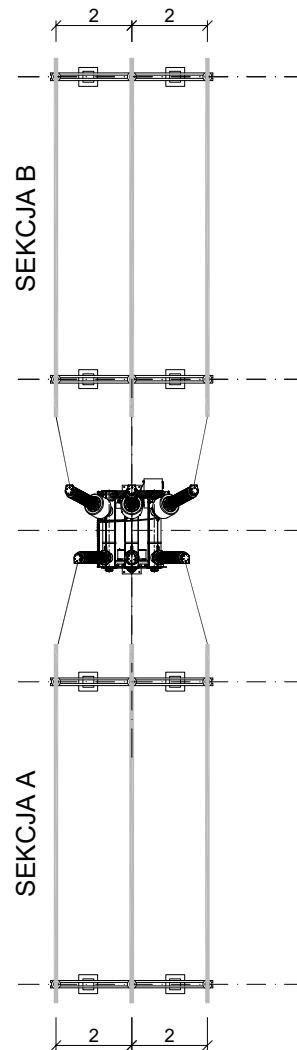
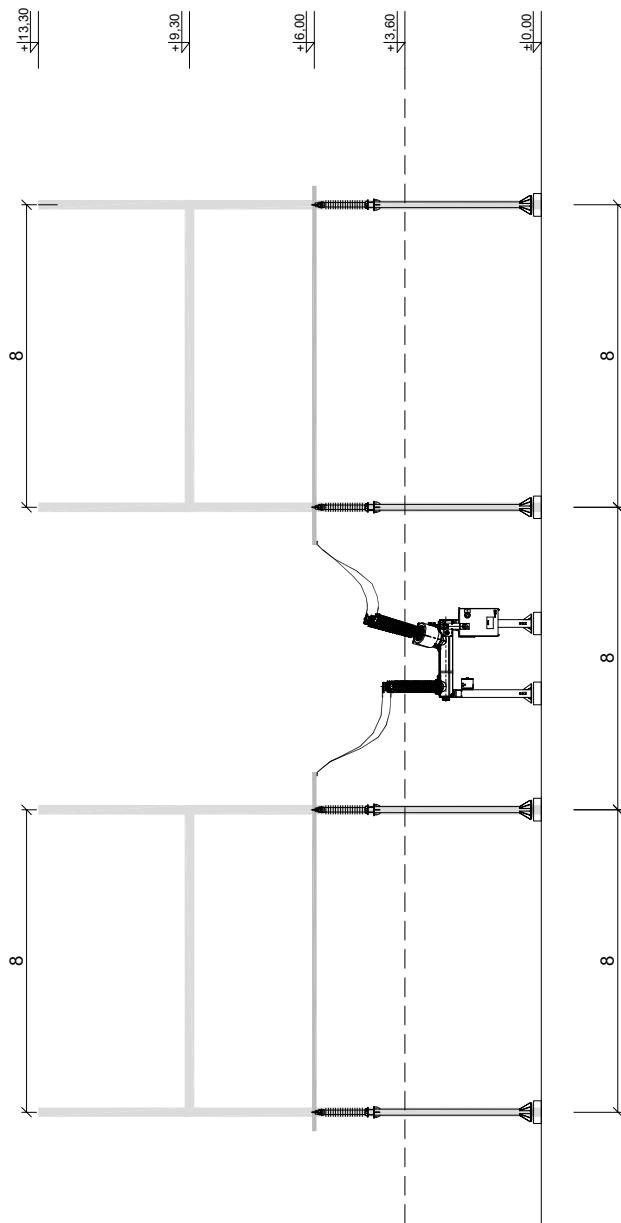

UWAGI:

1. Wymiary podano w metrach.
2. Wszystkie wymiary podane na rysunku należy traktować jako orientacyjne.
3. Przykładowe konstrukcje wsparcze wg załącznika 17.

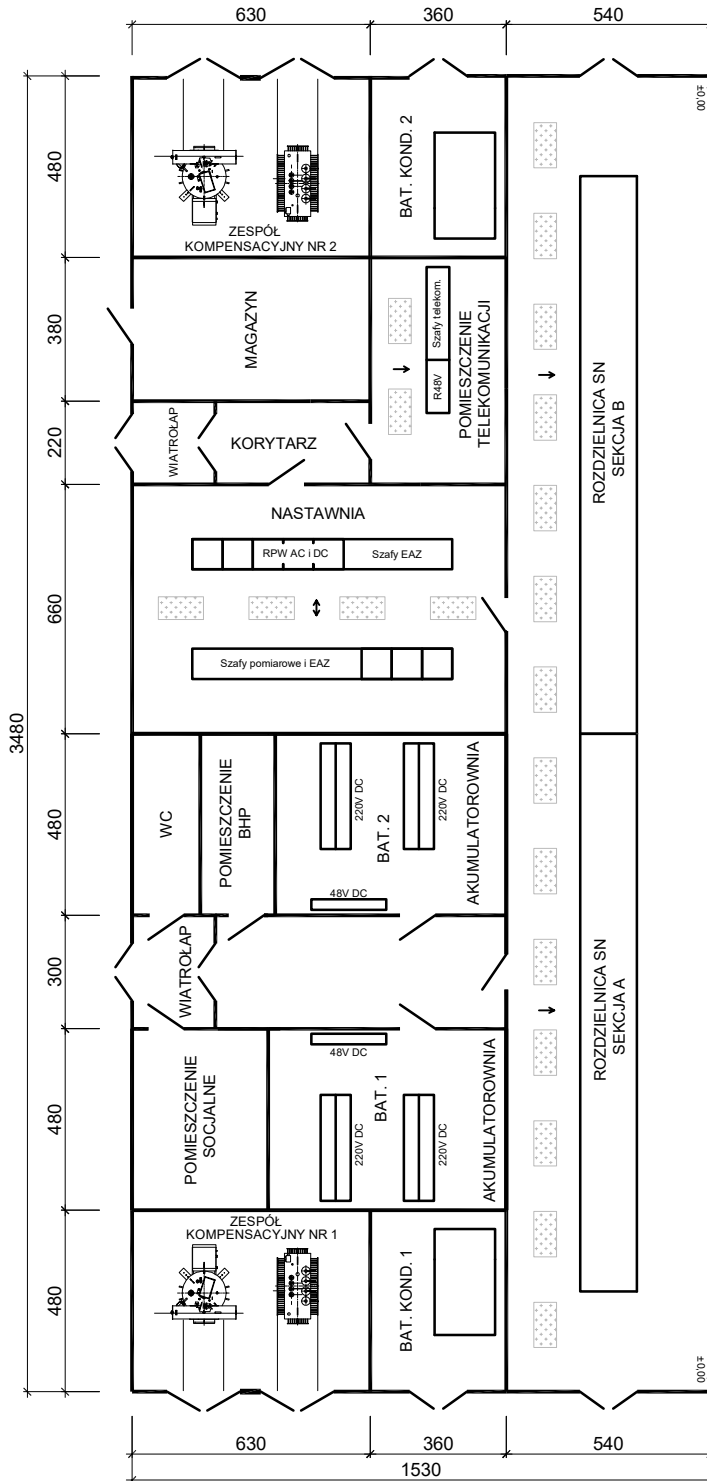

PRZEKRÓJ A-A

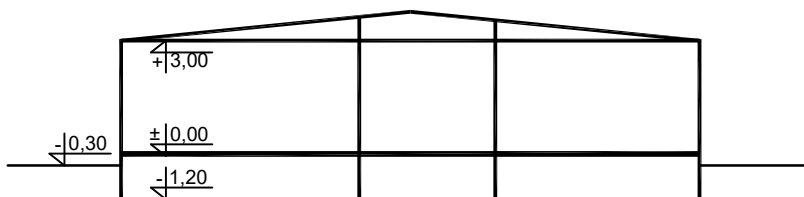

UWAGI:

1. Wymiary podano w cm, a poziomy w m.
2. Wymiary i poziomy należy traktować jako orientacyjne.
3. Wielkość pomieszczeń należy dostosować do rzeczywistych gabarytów zainstalowanych urządzeń.
4. Budynek prefabrykowany.
5.  - właz komunikacyjny